

= SPARES DEPT. =

**MOPED STADION**

**S 22**

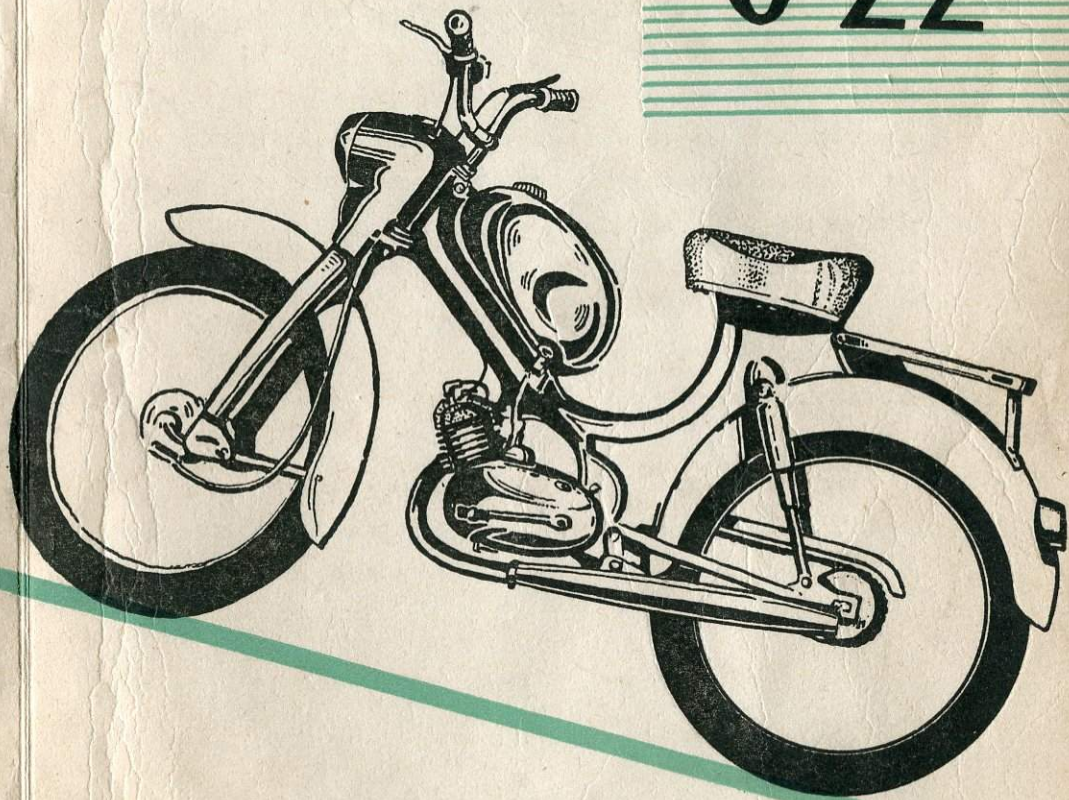

**SEZNAM NÁHRADNÍCH SOUČÁSTÍ**

### Návod k použití seznamu

1. Podle obsahu na straně 4 a 5 vyhledáte příslušnou stránku.
2. Podle rozloženého obrázku příslušné skupiny, který se nachází před každou skupinou na sudé stránce, vyhledáte příslušnou součástku nebo celek.
3. V textové části naproti obrázku naleznete příslušné označení (Položka číslo), pojmenování součásti a obchodní číslo Mototechny (silně vytištěno). Dejte pozor na případné poznámky.
4. Silně vytištěná výrobní čísla a názvy součástí udávají označení celku.
5. Objednáte-li položku **silně vytištěnou**, obdržíte smontovaný celek, případně **celek a volné součásti**.
6. Jednotlivé **součásti celku** vyhledáte podle obrázku, na kterém je celek rozložen.
7. Údaje „vpravo“ a „vlevo“ rozumějí se vždy ve směru jízdy. Při uvádění „první“, „druhý“, „přední“, „zadní“ rozumí se směr od předku mopedu.
8. Při objednávání lakovaných součástí udejte vždy barvu stroje.

## Seznam náhradních součástí

pro

# MOPED STADION S 22

s motorem



50 cm - typ 552

I. vydání 1961

Vyrábí

# MOTOR

n. p., České Budějovice

závod **STADION** Rakovník

Dodává MOTOTECHNA, národní podnik

# MOPED S 22

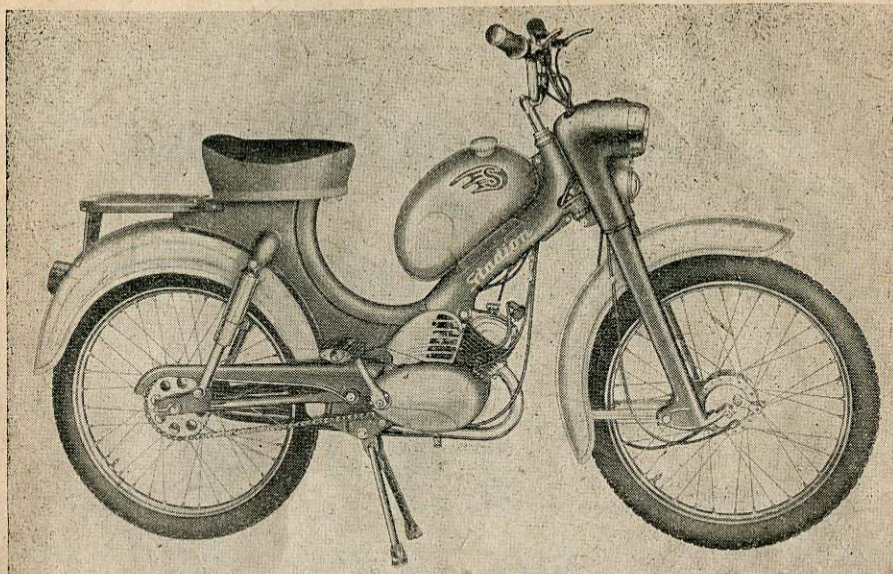

Obr. 1. Pohled z levé strany.

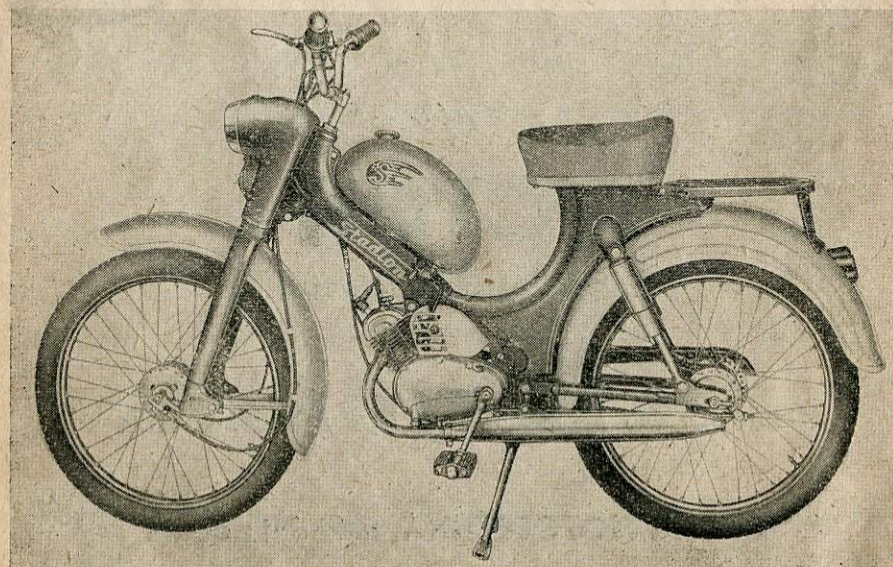

Obr. 2. Pohled z pravé strany.

## Vážený uživateli nového mopedu STADION S 22

Zakoupil jste si moped STADION, typ S 22, který navazuje na více než 150 tisíc vyrobených mopedů předcházejícího typu S 11.

Jak je Vám známo, je závod MOTOR-STADION nejstarším a dosud největším výrobcem mopedů v ČSSR. Nový typ mopedu STADION, jehož uživatelem jste se stal, byl zaveden do sériové výroby po dlouhých a pečlivých zkouškách. Konstrukteři, technici a dělníci se snažili vyrobit pro Vás vozidlo levné v nákupu i v provozu, s maximálním jízdním pohodlím, s velkou životností a co **nejméně** náročné na údržbu.

Výrobce mopedu STADION poskytuje Vám stejnou **šestiměsíční záruku**, jaká je u všech ostatních motorových vozidel s motorem mnohem silnějším. Dojde-li tedy k nějaké poruše, obraťte se na nejbližší opravnu Mototechny, která je dostatečně zásobována původními náhradními součástmi zn. STADION. Náhradní součásti výrobce vyrábí z kvalitního materiálu a stejným pracovním postupem jako byly vyrobeny součásti původní, a je tedy samozřejmé, že pouze koupí originálních náhradních součástí může Vám být zaručen bezvadný a hospodárny chod Vašeho mopedu.

---

**Upozornění:** Tento seznam náhradních součástí není směrodatný pro konstrukční provedení a vybavení dodávaného mopedu. Pracujeme stále na zdokonalení našich výrobků a vyhrazujeme si proto vývojem podmíněně změny proti vyobrazení nebo popisu uvedeném v katalogu.

**STADION**

OBSAH

| Název                                 | Strana |
|---------------------------------------|--------|
| Motorová skříň                        | 6—8    |
| Klikové ústrojí                       | 10—11  |
| Válec s hlavou                        | 12—13  |
| Abnormální díly klikového ústrojí     | 11     |
| Převody                               | 14—15  |
| Řazení                                | 16—17  |
| Spojka                                | 18—19  |
| Setrvačnickové magneto PAL            | 20—21  |
| Karburátor JIKOV 2912 M               | 22—23  |
| Karburátor JIKOV 2912 PS              | 24—25  |
| Tlumič sání karburátoru JIKOV 2912 PS | 26—27  |
| Světlomet KOH-I-NOOR                  | 26—27  |
| Výfukové potrubí a tlumič             | 28—29  |
| Rám mopedu                            | 30—31  |
| Pružný teleskop                       | 32—33  |
| Přední vidlice                        | 34—36  |
| Přední blatník                        | 38—39  |
| Zadní blatník                         | 38—39  |
| Stojánek                              | 40—41  |
| Nosič zavazadel                       | 40—41  |
| Nádrž paliva                          | 42—43  |
| Kryt nádrže                           | 42—43  |
| Chráníč řetězu                        | 44—45  |

|   |       |
|---|-------|
| Sedlo   | 44—45 |
| Zadní světlo  | 46—47 |
| Přední kolo   | 48—49 |
| Zadní kolo  | 50—52 |
| Řídítka   | 54—55 |
| Lanovody  | 56—57 |
| Elektrická výstroj - kabely   | 58—59 |
| Hustilka, nářadí  | 60—61 |
| Rejstřík výrobních čísel STADION v porovnání s obchodními čísly<br>MOTOTECHNY | 62—68 |
| Rejstřík obchodních čísel MOTOTECHNY v porovnání s výrobními čísly<br>STADION | 69—75 |

# Motorová skříň

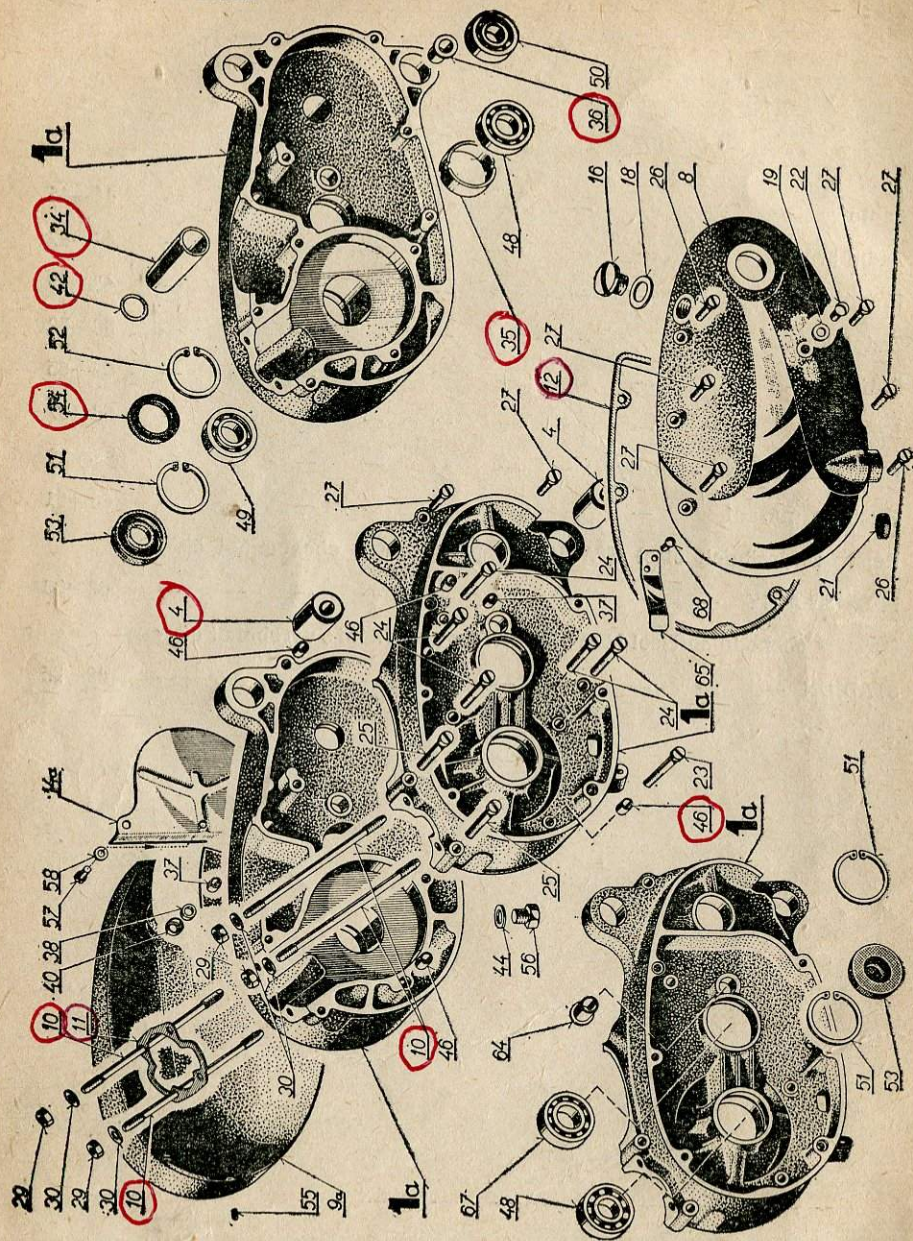

# Motorová skříň

| Pol. | Výrobní označení | Pojmenování   | Obch. čísla Mototechny | Počet kusů |
|------|------------------|---|------------------------|------------|
| —    | 552—10—001       | Kompletní motor (bez klik a výfuku)                         | 638—0100               | (1)        |
| 1    | 552—11—000       | Motorová skříň kompletní včetně ložisek, pouzder a svorníků | N                      | (1)        |
| 1a   | 552—11—110/210   | Pravá a levá polovina skříňe (svrtná)                       | 638—0101               | 1          |
| 2    |                  |   |                        |            |
| 3    |                  |   |                        |            |
| 4    | 552—11—027       | Pouzdrový závěs   | 7—24—001               | 2          |
| 5    |                  |   |                        |            |
| 6    | 551—11—010       | Levé víko úplné   | 638—0103               | 1          |
| 7    |                  |   |                        |            |
| 8    | 551—11—015       | Levé víko   | 638—0104               | 1          |
| 9a   | 551—11—029       | Pravé víko lité   | 638—0107               | 1          |
| 10   | 551—11—022       | Zavrtaný šroub  | 638—0106               | 4          |
| 11   | 551—11—024       | Těsnění pod válec   | 7—36—175               | 1          |
| 12   | 551—11—025       | Těsnění levého víka   | 7—36—176               | 1          |
| 13   |                  |   |                        |            |
| 14a  | 551—10—022       | Kryt  | 638—0115               | 1          |
| 15   |                  |   |                        |            |
| 16   | 351—11—201       | Zátka M 14×1,5  | 613—0160               | 1          |
| 17   |                  |   |                        |            |
| 18   | 150—11—008       | Podložka  | 5—12—650               | 1          |
| 19   | 150—11—061       | Těsnění Ø 6×10×1  | 4—83—003               | 1          |
| 20   |                  |   |                        |            |
| 21   | 6 19401 0003     | Těsnící kroužek Gufero č. 110 8×16×7                        | 7—09—953               | 1          |
| 22   | 6 11148 2100     | Šroub M 6×8 ČSN 02 1148                                     | 613—0162               | 1          |
| 23   | 6 11131—2085     | Šroub M 5×50 ČSN 02 1135                                    | 634—0117               | 1          |
| 24   | 6 11131 2083     | Šroub M 5×45 ČSN 02 1131                                    | 638—0110               | 5          |
| 25   | 6 93133 2083     | Šroub M 5×45 ČSN 31 3133.1                                  | 638—0111               | 4          |
| 26   | 6 93133 1076     | Šroub M 5×28 ČSN 31 3133.1                                  | 638—0122               | 4          |
| 27   | 6 93133 2075     | Šroub M 5×25 ČSN 31 3133.1                                  | 638—0113               | 4          |
| 29   | 6 11401 2006     | Matice M 6 ČSN 02 1401                                      | 616—1139               | 4          |
| 30   | 6 11735 0064     | Podložka 6,4  | 615—1156               | 4          |
| 34   | 551—11—111       | Pouzdro   | 638—0116               | 1          |
| 35   | 551—11—112       | Rozpěrka  | 638—0117               | 1          |
| 36   | 551—11—113       | Pouzdro   | 638—0118               | 1          |
| 37   | 551—11—114       | Pouzdro   | 638—0119               | 2          |
| 38   | 551—11—115       | Těsnění   | 7—28—260               | 1          |

## Motorová skříň

| Pol. | Výrobní<br>označení | Pojmenování                            | Obch. čísla<br>Mototechny | Počet<br>kusů |
|------|---------------------|--|---------------------------|---------------|
| 39   |                     |  |                           |               |
| 40   | 551-11-117          | Víčko                                  | 638-0121                  | 1             |
| 41   |                     |  |                           |               |
| 42   | 551-22-047          | Těsnění                                | 7-28-255                  | 1             |
| 43   |                     |  |                           |               |
| 44   | 353-11-114          | Těsnění                                | 5-12-652                  | 1             |
| 45   |                     |  |                           |               |
| 46   | 359-11-213          | Vodící pouzdro                         | 638-0123                  | 4             |
| 47   |                     |  |                           |               |
| 48   | 6 04560 6202        | Ložisko 6202 z/C 36<br>ČSN 02 4636     | 6-86-122                  | 2             |
| 49   | 6 04570 6202        | Ložisko 6202/C 36<br>ČSN 02 4636       | 6-86-202                  | 1             |
| 50   | 6 00020 6201        | Ložisko 6201 ČSN 02 4636               | 6-86-201                  | 1             |
| 51   | 6 12931 0035        | Pojistný kroužek 35×1,2<br>ČSN 02 2931 | 4-47-035                  | 3             |
| 52   | 6 12931 0032        | Pojistný kroužek 32×1,2<br>ČSN 02 2931 | 4-47-032                  | 1             |
| 53   | 359-11-131          | Těsnicí kroužek Gufero<br>35×15×7      | 7-10-313                  | 2             |
| 54   | 6 19401 0052        | Těsnicí kroužek Gufero<br>32×22×7      | 7-10-563                  | 1             |
| 55   |                     |  |                           |               |
| 56   | 6 11103 2169        | Šroub M 8×10 ČSN 02 1103               | 634-0135                  | 1             |
| 57   | 6 11133 2069        | Šroub M 5×10 ČSN 02 1133               | 7-72-212/05               | 1             |
| 58   | 6 11735 0053        | Podložka 5,3                           | 615-1155                  | 1             |
| 64   | 551-11-211          | Pouzdro                                | 638-0126                  | 1             |
| 65   | 551-11-212          | Pero                                   | 638-0127                  | 2             |
| 66   |                     |  |                           |               |
| 67   | 6 00010 6003        | Ložisko 6003 ČSN 02 4633               | 6-86-003                  | 1             |
| 68   | 6 12301 5368        | Nýt 4×8 ČSN 02 2301 30                 | 5-24-066                  | 2             |

## Klikové ústrojí

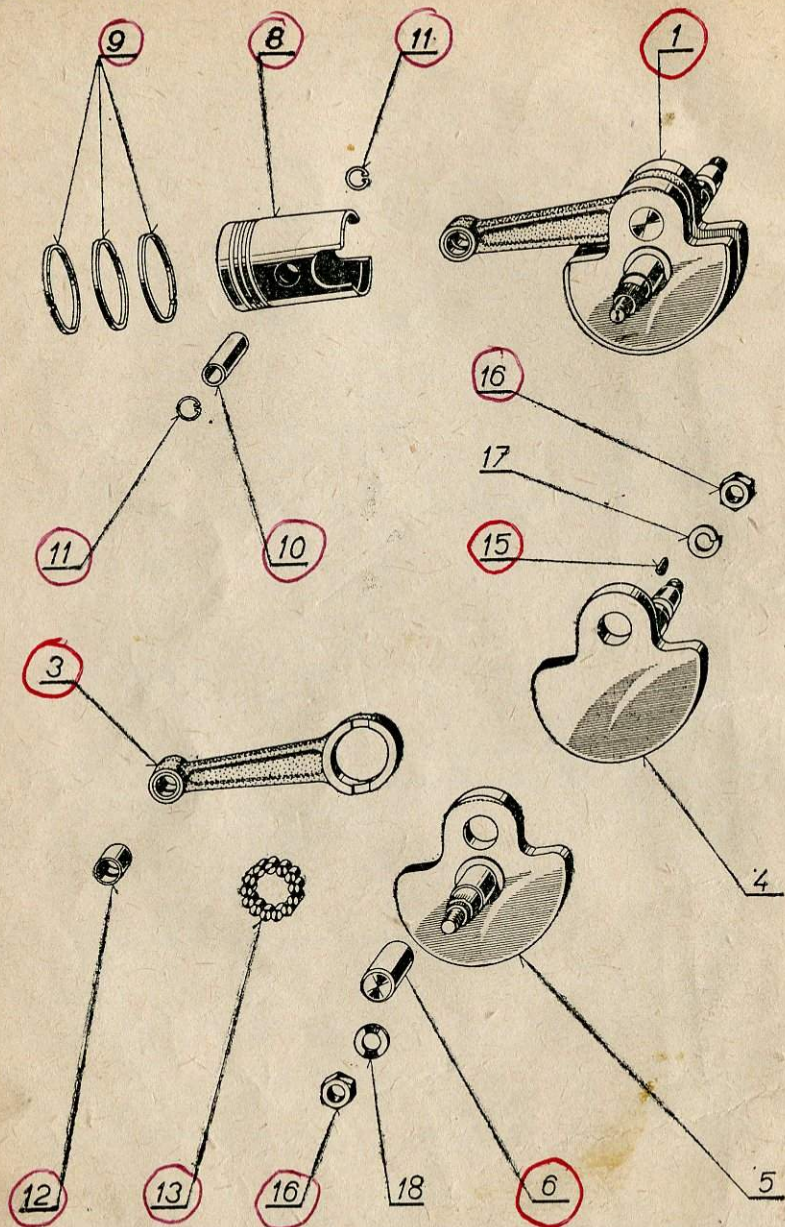

## Klikové ústrojí

| Pol. | Výrobní označení | Pojmenování                | Obch. čísla Mototechny | Počet kusů |
|------|------------------|----------------------------|------------------------|------------|
| 1    | 551-12-100       | Klikové ústrojí úplné      | 638-0201               | (1)        |
| 2    |                  |                            |                        |            |
| 3    | 551-12-105       | Ojnice úplná               | N                      | 1          |
| 4    | 551-12-113       | Klikový hřídel pravý       | N                      | 1          |
| 5    | 551-12-114       | Klikový hřídel levý        | N                      | 1          |
| 6    | 551-12-115       | Klikový čep $\chi$         | N                      | 1          |
| 7    |                  |                            |                        |            |
| 8*   | 550-12-005       | Píst <i>Sec 359-12-005</i> | 4-00-141/10            | 1          |
| 9    | 359-12-014       | Pístní kroužek <i>25</i>   | 3-55-380/20            | 3          |
| 10   | 359-12-024       | Pístní čep <i>65</i>       | 4-44-006/00            | 1          |
| 11   | 359-12-034       | Drátěná pojistka <i>3</i>  | 4-49-010               | 2          |
| 12   | 359-12-126       | Pouzdro                    | 634-0223               | 1          |
| 13   | 359-12-128       | Váleček 5x8 $\chi$         | 6-94-014               | 13         |
| 14   |                  |                            |                        |            |
| 15   | 6 91385 1002     | Pero 2x2,6                 | 638-0208               | 1          |
| 16   | 6 11401 1108     | Matice M 8x1               | 629-2136               | 2          |
| 17   | 6 11740 2082     | Podložka 8,2               | 634-2520               | 1          |
| 18   | 6 11735 0084     | Podložka 8,4               | 615-1158               | 1          |

## Abnormální díly klikového ústrojí

| Pol. | Výrobní označení             | Pojmenování                         | Obch. čísla Mototechny | Počet kusů |
|------|------------------------------|-------------------------------------|------------------------|------------|
| 8a   | 550-12-006 <i>359-12-006</i> | Píst s kolíčky — 1. výbrus          | 4-01-141/10            |            |
| 8b   | 550-12-007 <i>359-12-007</i> | Píst s kolíčky — 2. výbrus          | 4-02-141/10            |            |
| 8c   | 550-12-008 <i>359-12-008</i> | Píst s kolíčky — 3. výbrus          | 4-03-141/10            |            |
| 8d   | 550-12-009 <i>359-12-009</i> | Píst s kolíčky — 4. výbrus          | 4-04-141/10            |            |
| 9a   | 359-12-015                   | Pístní kroužek 38,25x2<br>1. výbrus | 3-55-382/20            |            |
| 9b   | 359-12-016                   | Pístní kroužek 38,50x2<br>2. výbrus | 3-55-385/20            |            |
| 9c   | 359-12-017                   | Pístní kroužek 38,75x2<br>3. výbrus | 3-55-387/20            |            |
| 9d   | 359-12-018                   | Pístní kroužek 39x2<br>4. výbrus    | 3-55-390/20            |            |

# Převody

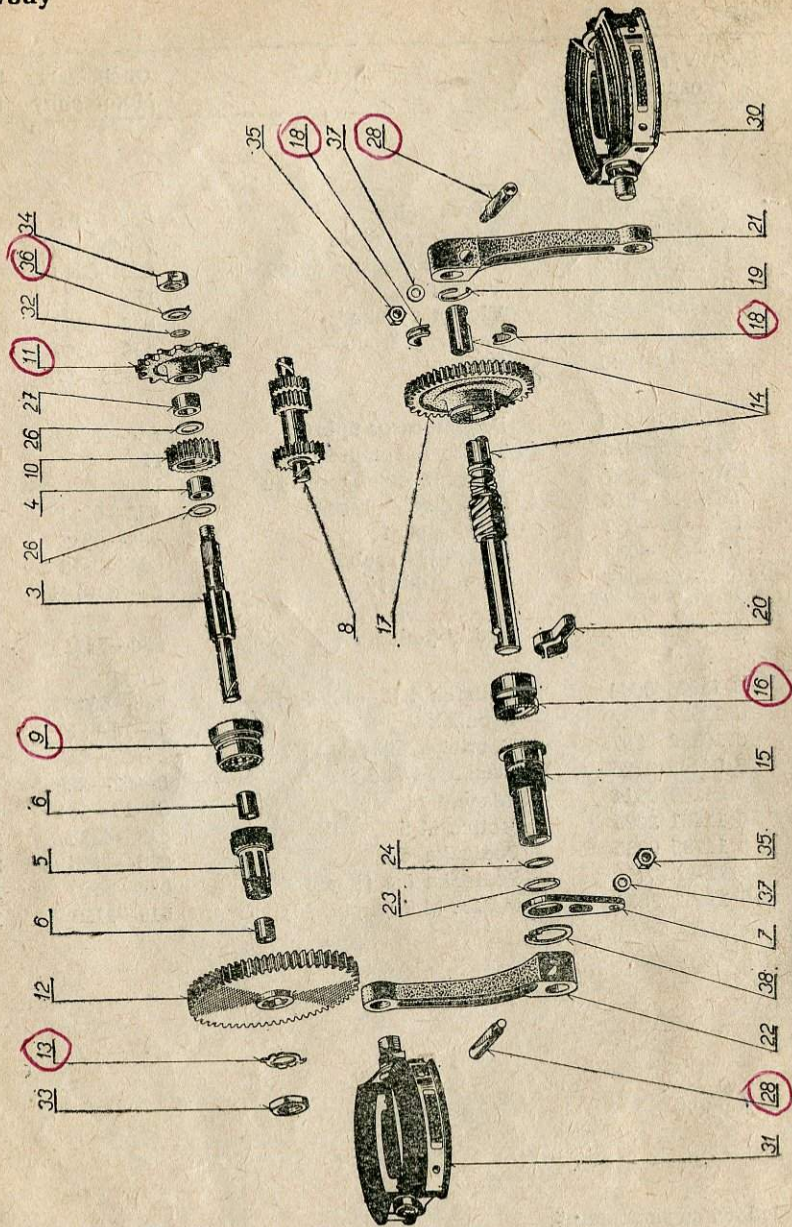

# Převody

| Pol. | Výrobní označení            | Pojmenování                          | Obch. čísla Mototechny | Počet kusů |
|------|-----------------------------|--------------------------------------|------------------------|------------|
| 1    |                             |                                      |                        |            |
| 2    |                             |                                      |                        |            |
| 3    | 551-22-080                  | Hřídel hlavní úplný                  | 638-0531               | (1)        |
| 4    | 551-22-012                  | Pouzdro                              | 638-0532               | 1          |
| 5    | 551-22-060                  | Kolo úplné                           | 638-0503/1             | (1)        |
| 6    | 551-22-022                  | Pouzdro                              | 638-0533               | 2          |
| 7    | 551-22-025                  | Brzdová páka úplná (pro stop světlo) | 638-0505               | (1)        |
| 7a   | 551-22-026                  | Brzdová páka úplná (bez stop světla) | 638-0505/1             | 1          |
| 8    | 551-22-065                  | Hřídel předlohy                      | 638-0536               | 1          |
| 9    | 551-22-066                  | Spojka                               | 638-0537               | 1          |
| 10   | 551-22-064                  | Kolo II                              | 638-0508/1             | 1          |
| 11   | 551-22-034                  | Řetězové kolo                        | 638-0509               | 1          |
| 12   | 551-22-035                  | Kolo primárního náhonu               | 638-0510               | 1          |
| 13   | 551-22-036                  | Pojistka                             | 638-0511               | 1          |
| 14   | 551-22-037                  | Hřídel pedálu s pouzdry              | 638-0512               | 1          |
| 15   | 551-22-038                  | Pouzdro                              | 638-0513               | 1          |
| 16   | 551-22-039                  | Zubová spojka                        | 638-0514               | 1          |
| 17   | 551-22-068                  | Startovací kolo                      | 638-0522               | 1          |
| 18   | 551-22-041                  | Opěrný kroužek                       | 638-0516               | 1          |
| 19   | 551-22-042                  | Pero kroužku                         | 638-0517               | 1          |
| 20   | 551-22-043                  | Pero spojky                          | 638-0518               | 1          |
| 21   | S 11-0105.003               | Klika pravá                          | 638-0519               | 1          |
| 22   | S 11-0105.002               | Klika levá                           | 638-0520               | 1          |
| 23   | 551-22-046                  | Těsnění                              | 7-28-257               | 1          |
| 24   | 551-22-47                   | Těsnění                              | 7-28-255               | 1          |
| 25   | 551-22-048                  | Distanční kroužek                    | 638-0521               | 1          |
| 26   | 551-10-012                  | Opěrka                               | 638-0523               | 2          |
| 27   | 551-22-071                  | Rozpěrka                             | 638-0540               | 1          |
| 28   | S 11-0105.004<br>359-22-038 | Klín kliky                           | 638-0524               | 2          |
| 29   | 551-22-048                  | Distanční podložky (různá síla)      | 638-0521               | (x)        |
| 30   | S 11-0106.100 P             | Šlapátko pravé                       | 6-47-042/2             | 1          |
| 31   | S 11-0106.100 L             | Šlapátko levé                        | 6-47-043/2             | 1          |
| 32   | 6 19280 0006                | Těsnící kroužek 14×10                | 7-28-265               | 1          |
| 33   | 6 93205 2116                | Matice M 16×1,5                      | 638-0525               | 1          |
| 34   | 6 11403 2110                | Matice M 10×1                        | 634-2536               | 1          |
| 35   | S 11-0105.101               | Matice M 6                           | 613-1139               | 2          |
| 36   | 6 1153 1105                 | Pojistná podložka 10,5               | 7-76-910               | 1          |
| 37   | S 11-0105.009               | Podložka 6,4 ČSN 02 1701.15          | 616-5132               | 2          |
| 38   | 6 12930 0024                | Pojistný kroužek 24×1,2              | 4-48-024               | 1          |



# Řazení

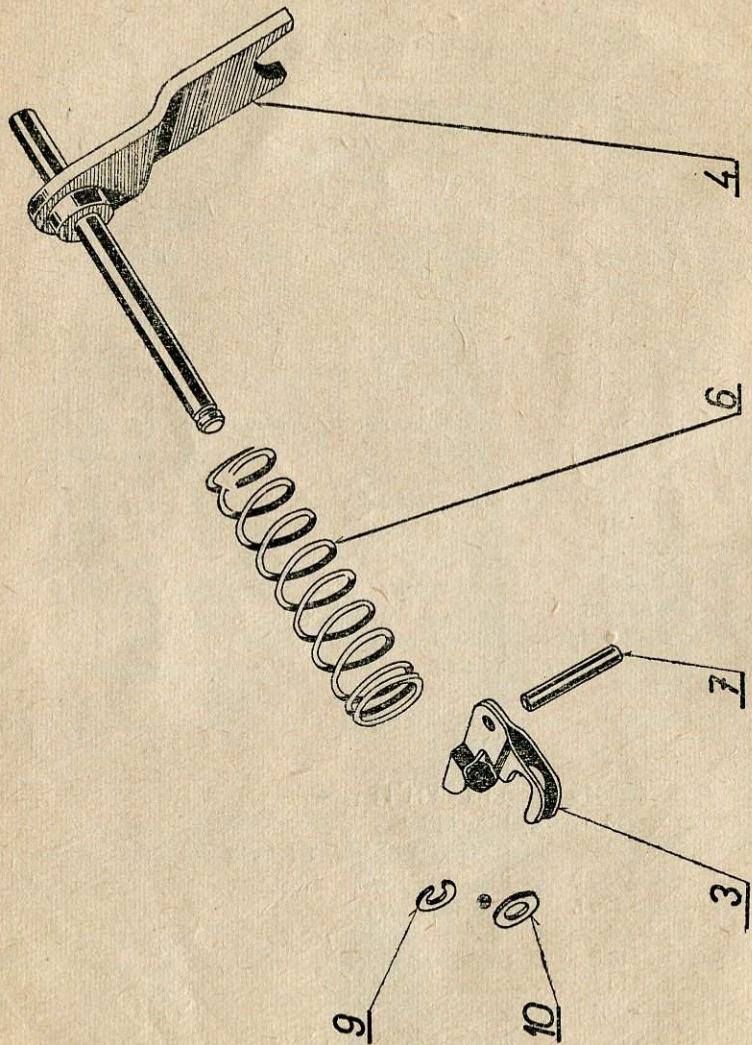

# Řazení

| Pol. | Výrobní označení | Pojmenování           | Obch. čísla Mototechny | Počet kusů |
|------|------------------|-----------------------|------------------------|------------|
| 1    |                  |                       |                        |            |
| 2    |                  |                       |                        |            |
| 3    | 551-24-011       | Páčka svařovaná       | 638-0600               | 1          |
| 3    | 551-24-040       | Řídicí vidlička úplná | 638-0602               | 1          |
| 5    |                  |                       |                        |            |
| 6    | 551-24-032       | Pružina               | 638-0603               | 1          |
| 7    | 551-24-033       | Čep                   | 638-0604               | 1          |
| 8    |                  |                       |                        |            |
| 9    | 6 12929 0004     | Kroužek               | 7-76-954               | 1          |
| 10   | 6 11733 2064     | Podložka 6,4          | 638-0605               | 1          |

# Spojka úplná

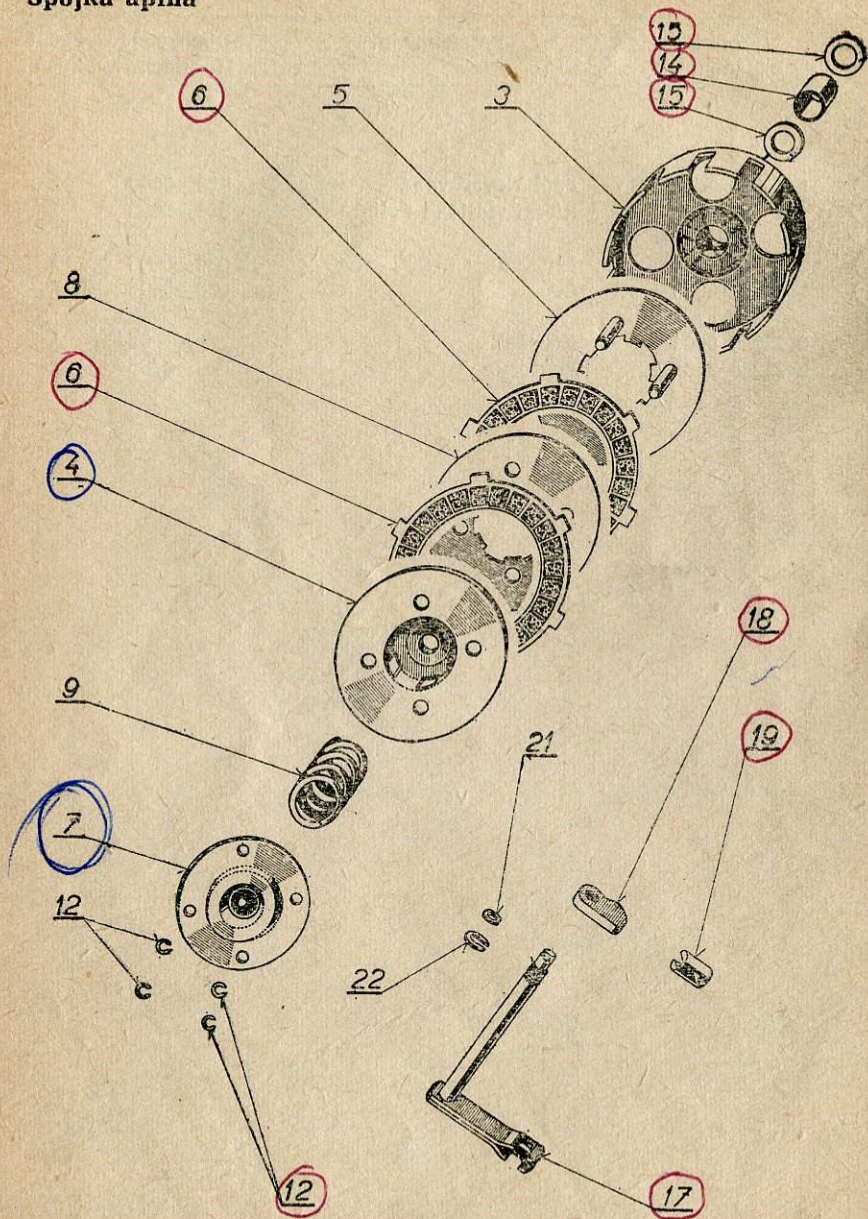

# Spojka úplná

| Pol. | Výrobní označení | Pojmenování              | Obch. čísla Mototechny | Počet kusů |
|------|------------------|--------------------------|------------------------|------------|
| 1    |                  |                          |                        |            |
| 2    |                  |                          |                        |            |
| 3    | 551-28-010       | Unášeč vnější            | 638-0701               | 1          |
| 4    | 551-28-020       | Unášeč vnitřní svařovaný | 638-0702               | 1          |
| 5    | 551-28-030       | Lamela s kolíky          | 638-0703               | 1          |
| 6    | 551-28-040       | Lamela vnější, úplná     | 638-0704               | 2          |
| 7    | 551-28-050       | Talíř úplný              | 638-0705               | 1          |
| 8    | 551-28-061       | Lamela vnitřní           | 638-0706               | 1          |
| 9    | 551-28-062       | Pružina                  | 638-0707               | 1          |
| 10   |                  |                          |                        |            |
| 11   |                  |                          |                        |            |
| 12   | 6 12929 0004     | Pojistný kroužek 4       | 7-76-954               | 4          |
| 13   |                  |                          |                        |            |
| 14   | 551-10-011       | Rozpěrka                 | 638-0709               | 1          |
| 15   | 551-10-012       | Opěrka                   | 638-0523               | 2          |
| 16   |                  |                          |                        |            |
| 17   | 551-11-011       | Páčka úplná              | 638-0711               | 1          |
| 18   | 551-11-016       | Palec                    | 638-0712               | 1          |
| 19   | 551-11-023       | Kluzák                   | 638-0713               | 1          |
| 20   |                  |                          |                        |            |
| 21   | 6 12929 0004     | Kroužek 4                | 7-76-954               | 1          |
| 22   | 6 12929 0006     | Kroužek 6                | 7-76-956               | 1          |

## Setrvačnickové magneto

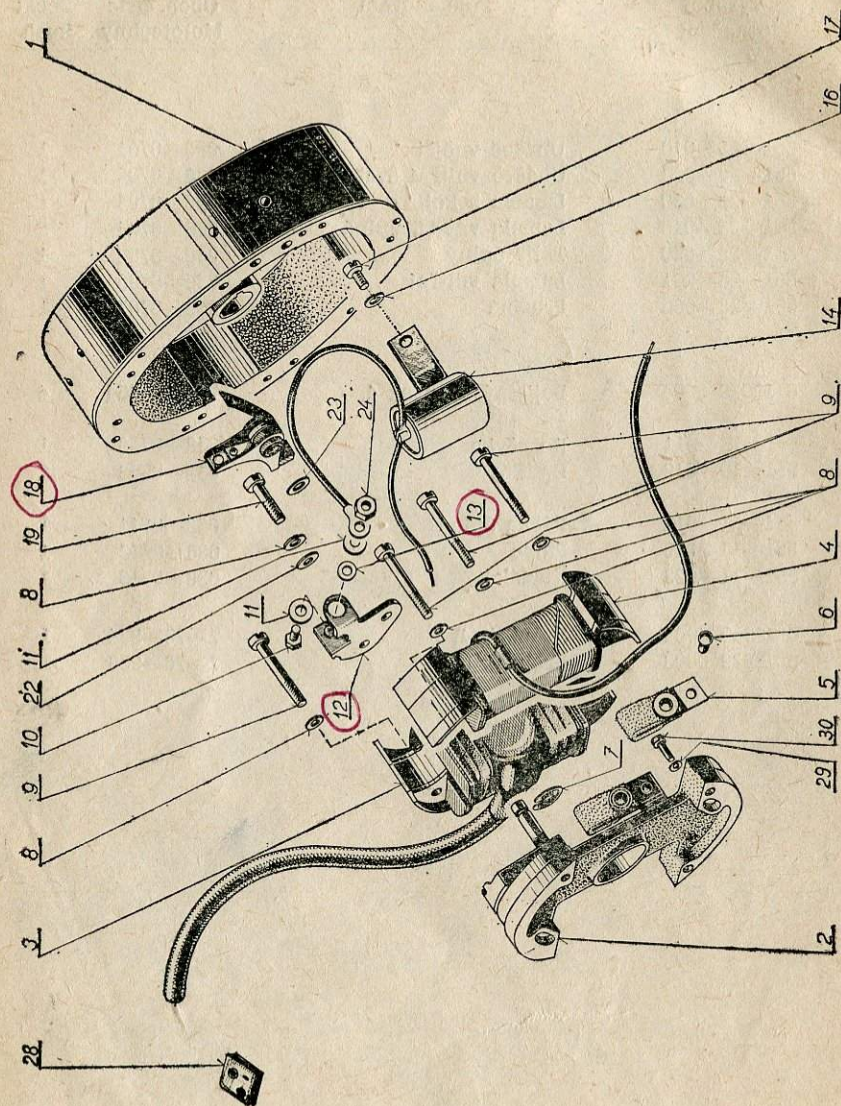

## Setrvačnickové magneto

| Pol. | Výrobní označení | Pojmenování                         | Obch. čísla Mototechny | Počet kusů |
|------|------------------|-------------------------------------|------------------------|------------|
| —    | 551-61-000       | Setrvačnickové magneto              | 0-32-510               | (1)        |
| 1    | 551-61-010       | Rotor sestavený                     | 0-78-500               | 1          |
| 2    | 551-61-012       | Základová deska opracovaná          | 0-78-501               | 1          |
| 2a   | 551-61-011       | Základová deska — sestava           | 0-78-512               | 1          |
| 2b   | 551-61-020       | Čep základové desky<br>(k pol. 2)   | 0-78-511               | 1          |
| 3    | 551-61-013       | Zapalovací cívka <i>Ign. coil</i>   | 0-78-502               | 1          |
| 4    | 551-61-014       | Osvětlovací cívka <i>Light coil</i> | 0-78-503               | 1          |
| 5    | 551-61-017       | Stírátko                            | 0-78-504               | 1          |
| 6    | 6 12301 5246     | Nýt 2,6×5                           | 5-24-510               | 1          |
| 7    | 551-61-021       | Zajišťovací podložka                | 0-78-505               | 1          |
| 8    | 6 11740 1041     | Podložka 4,1                        | 631-0402               | 5          |
| 9    | 6 11134 2045     | Šroub M 4×22                        | 638-0410               | 4          |
| 10   | 6 11103 0026     | Šroub M 3×8                         | 7-71-708/03            | 1          |
| 11   | 551-61-022       | Podložka 4                          | 0-78-506               | 2          |
| 12   | 551-61-018       | Držák kontaktů                      | 0-40-305               | 1          |
| 13   | 551-61-024       | Izolační vložka                     | 0-78-508               | 1          |
| 14   | 551-61-025       | Kondenzátor 0,27 uF                 | 0-43-013               | 1          |
| 16   | 6 11133 2039     | Šroub M 4×8                         | 7-72-208/04            | 1          |
| 17   | 6 11735 0043     | Podložka 4,3                        | 615-1154               | 1          |
| 18   | 551-61-015       | Páčka přerušovače sestavená         | 0-39-305               | 1          |
| 19   | 6 11134 2040     | Šroub M 4×10                        | 613-0471               | 1          |
| 22   | 6 11702 2043     | Podložka 4,3                        | 616-6325               | 1          |
| 23   | 551-61-023       | Podložka 4                          | 0-78-508               | 1          |
| 24   | 6 11401 2003     | Matice M 3                          | 631-0426               | 1          |
| 26*  | S 11-0501.100    | Kabel přívodu                       | 638-7202               | 1          |
| 28   | 551-46-066       | Průchodka gumová                    | 7-28-310               | 1          |
| 29   | 551-10-021       | Podložka                            | N                      | 2          |
| 30   | 6 11133 2042     | Šroub M 4×15                        | 613-0429               | 2          |

\* Dodává se položkou č. 3.

Poznámka: náhradní cívky poz. 3 a 4 je nutno po namontování opracovat v sestavení podle výkresu 302-8026.34.

# Karburátor Jikov

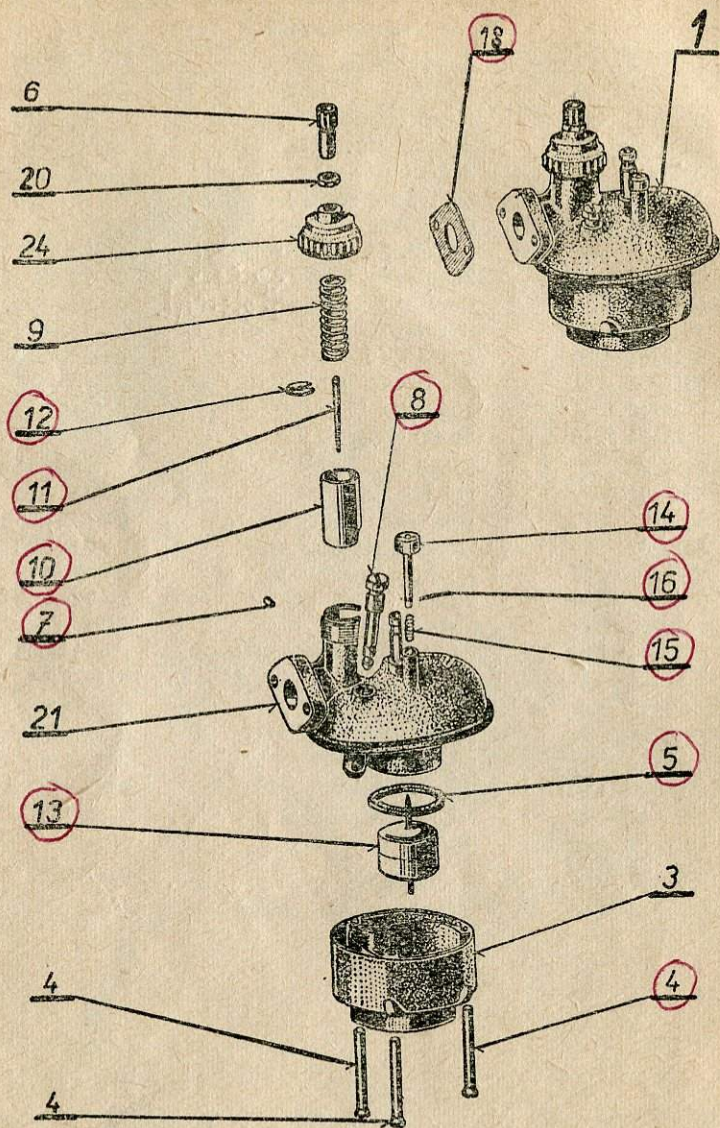

# Karburátor JIKOV do čísla rámu 10.000

| Pol. | Výrobní označení | Pojmenování                             | Obch. čísla Mototechny | Počet kusů |
|------|------------------|---|------------------------|------------|
| 1    | 552-16-000       | Karburátor JIKOV 2912 M s čističem Ø 35 | 4-64-101               | (1)        |
| 2    |                  | Těleso čističe vzduchu                  | 4-61-260               | 1          |
| 3    | 552-16-010       | Šroub M 4                               | 4-65-716               | 3          |
| 4    | 552-16-011       | Těsnění                                 | 4-65-712               | 1          |
| 5    | 552-16-012       | Vedení lanka                            | 4-65-706               | 1          |
| 6    | 552-16-013       | Kolík                                   | 4-65-703               | 1          |
| 7    | 552-16-014       | Tryska                                  | 4-65-707               | 1          |
| 8    | 552-16-015       | Pružina šoupátka                        | 4-65-710               | 1          |
| 9    | 552-16-016       | Šoupátko                                | 4-65-701               | 1          |
| 10   | 552-16-017       | Jehla                                   | 4-65-704               | 1          |
| 11   | 552-16-018       | Pojistka                                | 4-65-708               | 1          |
| 12   | 552-16-019       | Plovák kompletní                        | 4-65-603               | 1          |
| 13   | 552-16-020       | Plnicí kolík                            | 4-65-702               | 1          |
| 14   | 552-16-021       | Pružina                                 | 4-65-711               | 1          |
| 15   | 552-16-022       | Závlačka                                | 7-77-016/10            | 1          |
| 16   | 552-16-023       |   |                        |            |
| 17   |                  |   |                        |            |
| 18   | 552-10-014       | Těsnění karburátoru                     | 7-36-177               | 1          |
| 19   |                  |   |                        |            |
| 20   | 359-16-012       | Matice                                  | 4-65-004               | 1          |
| 21   | 552-16-025       | Šoupátková komora                       | 4-65-717               | 1          |
| 23   |                  |   |                        |            |
| 24   | 552-16-028       | Víko šoupátkové komory                  | 4-65-713               | 1          |

# Karburátor Jikov

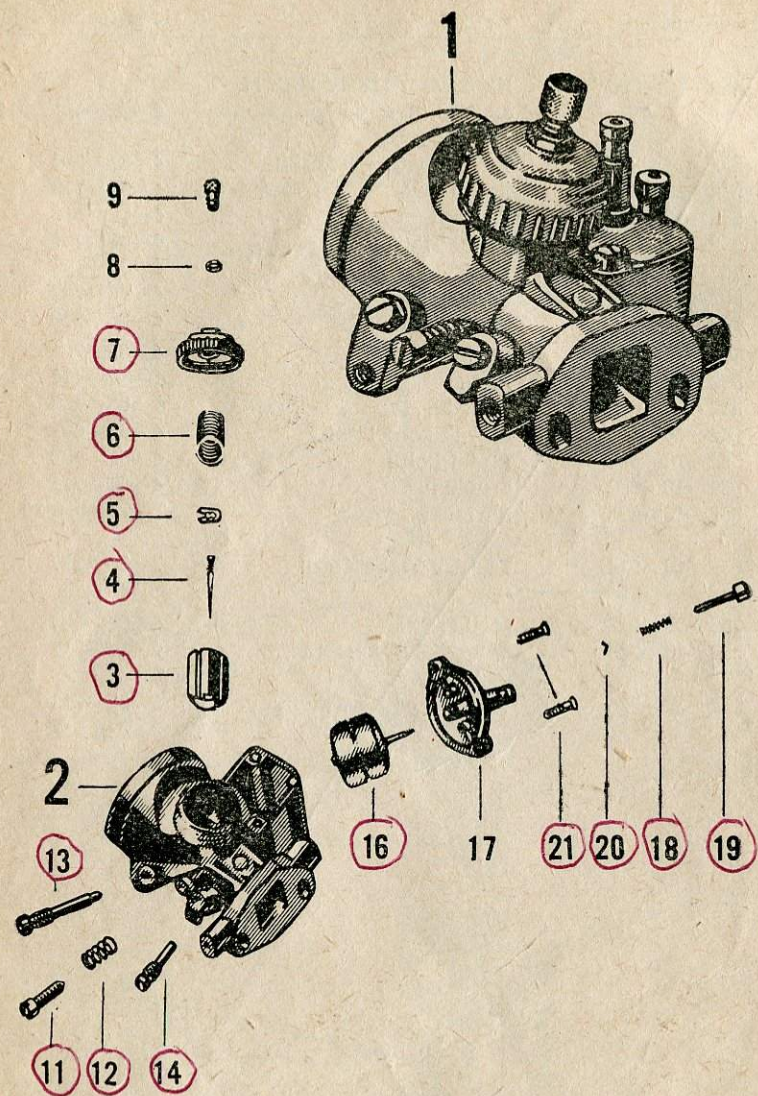

# Karburátor JIKOV 2912 PS od čísla rámu 10.001

| Pol. | Výrobní označení | Pojmenování                            | Obch. čísla Mototechny | Počet kusů |
|------|------------------|--|------------------------|------------|
| 1    | 2-6676           | Karburátor JIKOV 2912 PS (polospádový) | 4-64-117               | (1)        |
| 2    | 2-6588           | Těleso karburátoru kompletní           | 4-65-770               | 1          |
| 3    | 2-21111          | Šoupátko                               | 4-65-771               | 1          |
| 4    | 2-3157           | Jehla šoupátka (II-III)                | 4-65-772               | 1          |
| 5    | 2-3308           | Pojistka jehly                         | 4-65-708               | 1          |
| 6    | 2-4813-4         | Pružina šoupátka                       | 4-65-710               | 1          |
| 7    | 2-21107          | Víko šoupátkové komory                 | 4-65-773               | 1          |
| 8    | 2-2516-4         | Matice M 6                             | 4-65-774               | 1          |
| 9    | 2-2438-4         | Vedení lanka                           | 4-65-718               | 1          |
| 10   |                  |  |                        |            |
| 11   | 2-2449-4         | Stavěcí šroub šoupátka                 | 4-65-722               | 1          |
| 12   | 1-4901-4         | Zajišťovací pružina                    | 4-62-574               | 1          |
| 13   | 2-3208-4         | Tryska hlavní Th = 51                  | 4-65-707               | 1          |
| 14   | 2-3156-4         | Tryska běhu naprázdno Th = 38          | 4-65-776               | 1          |
| 15   |                  |  |                        |            |
| 16   | 2-6586           | Plovák kompletní                       | 4-65-778               | 1          |
| 17   | 2-6585           | Víko plovákové komory kompletní        | 4-65-779               | 1          |
| 18   | 2-4814-4         | Pružina                                | 4-65-711               | 1          |
| 19   | 2-6587-4         | Plnicí kolík kompletní                 | 4-65-780               | 1          |
| 20   | 2-2435-4         | Pojistka                               | 4-65-721               | 1          |
| 21   | 2-2453-4         | Šroub víka                             | 4-65-724               | 2          |

### Tlumič sání

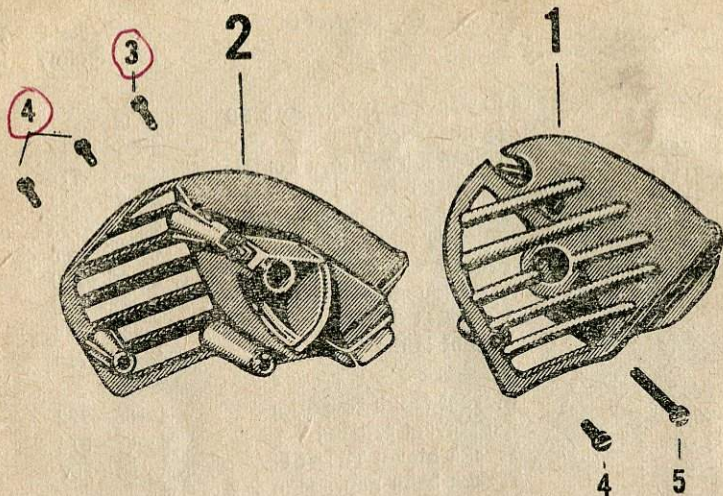

### Světlomet

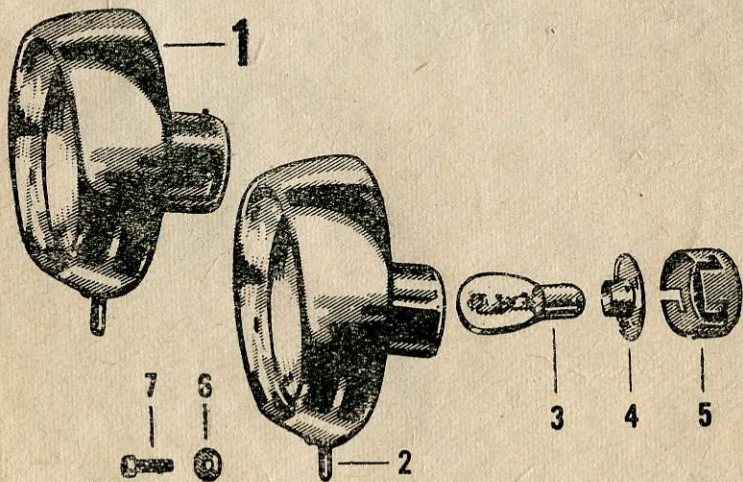

### Tlumič sání ke karburátoru JIKOV 2912 PS

| Pol. | Výrobní označení | Pojmenování                    | Obch. čísla Mototechny | Počet kusů |
|------|------------------|--------------------------------|------------------------|------------|
| 1    | 2-6590           | Tlumič sání levý, úplný (PVC)  | 4-61-265               | 1          |
| 2    | 2-6591           | Tlumič sání pravý, úplný (PVC) | 4-61-266               | 1          |
| 3    | 2-2467-4         | Šroub M 5×25                   | 4-65-781               | 1          |
| 4    | 2-2462-4         | Šroub M 5×12                   | 4-65-782               | 3          |
| 5    | 2-2463-4         | Šroub M 5×45                   | 4-65-783               | 1          |

Poznámka: Tlumič sání kompletní pol. 1-5 č. výrobní 2-6681, 4-61-264.

### Světlomet značky KOH-I-NOOR

| Pol. | Výrobní označení | Pojmenování  | Obch. čísla Mototechny | Počet kusů |
|------|------------------|--|------------------------|------------|
| 1    | 551-67-000       | Světlomet úplný  |                        |            |
| 2    | 551-67-010       | Koh-i-noor 3 B 4 91002-00<br>Rámeček světlometu úplný<br>Koh-i-noor 4 B 4 910204 | 1-04-102               | (1)        |
| 3    | 6 94312 0615     | Žárovka 6 V 15 W/15 W  | 1-07-303               | 1          |
| 4    | 353 67 035       | ČSN 30 4312<br>Objímka žárovky   | 1-10-005               | 1          |
| 5    | 353 67 040       | Uzávěr úplný (se šroubky)  | 1-07-343               | 1          |
| 6    | 6 11740.2061     | Podložka pérová 6,1  | 634-0620               | 1          |
| 7    | 6 93134 1072     | Šroub M 5×18 ČSN 31 3134   | 616-4313               | 1          |
|      | 4 By - 90540     | Sklo světlometu  | 1-07-109               | x          |
|      |                  | Žárovkový držák  | 1-07-347               |            |
|      |                  | Kryt objímky   | 1-07-348               |            |
|      |                  | Parabola   | 1-07-423               |            |

Poznámka: Položka 4 a 5 se dodává jen jako úplný světlomet pozice 1.

## Výfukové potrubí a tlumič výfuku

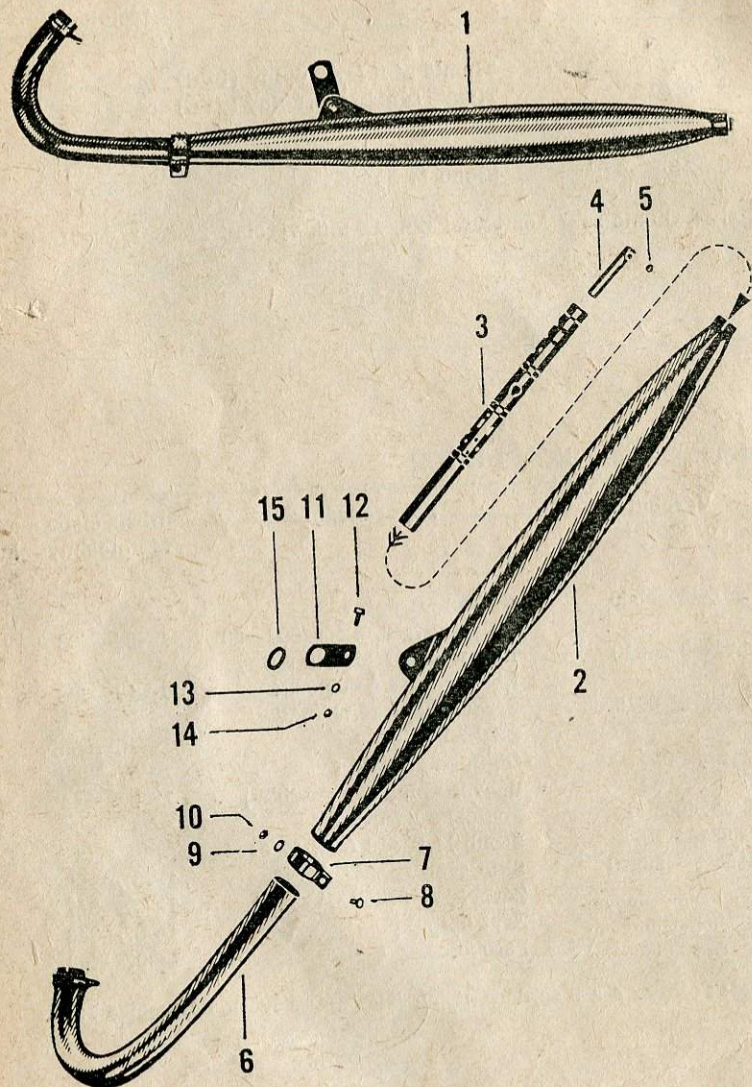

## Výfukové potrubí a tlumič výfuku

| Pol. | Výrobní označení | Pojmenování                  | Obch. čísla Mototechny | Počet kusů |
|------|------------------|------------------------------|------------------------|------------|
| 1    |                  |                              |                        |            |
| 2    | S 22-0109.100    | Tlumič výfuku úplný          | 638-1112/2             | 1          |
| 3    | S 12-0109.118    | Dusítka úplné                | 638-1116               | 1          |
| 4    | S 12-0109.120    | Trubka úplná                 | 638-1113               | 1          |
| 5    | S 12-0109.005    | Šroub M 4×6                  | 629-6301               | 1          |
| 6    | S 22-0109.200    | Trubka výfuku úplná (kratší) | 638-1104/2             | 1          |
| 7    | S 11-0109.110    | Objímka výfuku               | 638-1103               | 1          |
| 8    | S 11-0109.111    | Šroub M 5×15                 | 7-70-415/05            | 1          |
| 9    | S 11-0302-105    | Podložka pérová 5,1          | 7-76-706               | 1          |
| 10   | S 11-0302.004    | Matka M 5                    | 613-4320               | 1          |
| 11   | S 22-0109.003    | Držák tlumiče výfuku         | 638-1106/2             | 1          |
| 12   | S 11-0109.001    | Šroub M 6×15                 | 613-0723               | 1          |
| 13   | S 11-0301.009 A  | Podložka pérová Ø 6,4        | 7-76-206               | 1          |
| 14   | S 11-0401.212    | Matka M 6                    | 616-1139               | 1          |
| 15   | S 22-0109.009    | Podložka (pryž 622227)       | 7-30-180               | 1          |

# Rám

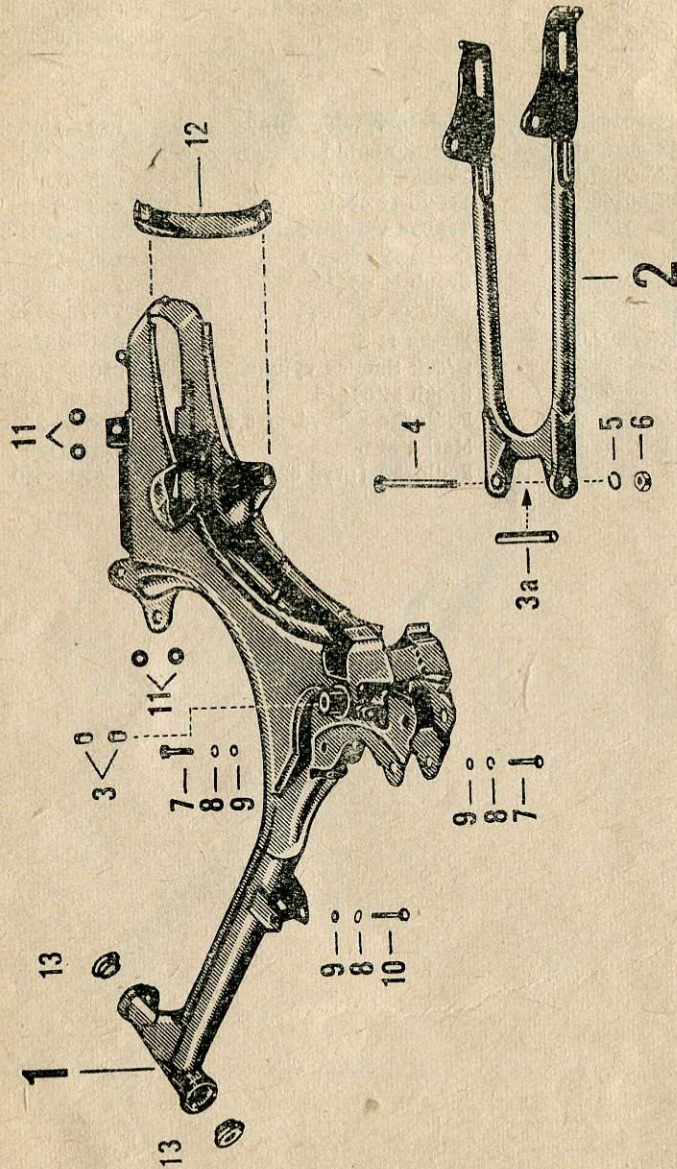

# Rám

| Pol. | Výrobní označení                | Pojmenování                            | Obch. čísla Mototechny | Počet kusů |
|------|---------------------------------|--|------------------------|------------|
| 1    | S 22-0201.100                   | Rám I                                  | 638-2101/2             | 1          |
| 2    | S 22-0201.025                   | Zadní vidlice kompletní                | 638-2118/2             | 1          |
| 3    | S 11-0301.202 B                 | Pouzdro kývačky<br>Ø 15,8/13,8×24,7    | 638-4135               | 2          |
| 3a   | S 22-0201.034                   | Rozpěrné pouzdro Ø 14/2×115            | 638-2120/2             | 1          |
| 4    | S 22-0201.021                   | Svorník zadní vidlice<br>(OK 17×150)   | 638-2121/2             | 1          |
| 5    | S 11-0401.007                   | Pérová podložka 10,2<br>ČSN 02 1740.02 | 634-2521               | 1          |
| 6    | S 11-0401.008                   | Matice M 10                            | 634-5105               | 1          |
| 7    | S 11-0105.005                   | Šroub M 8×50 ČSN 02 1101               | 629-4144               | 2          |
| 8    | S 11-0105.007                   | Pérová podložka 8,2<br>ČSN 02 1740.05  | 634-2520               | 3          |
| 9    | S 11-0105.006                   | Matka M 8 ČSN 02 1401                  | 616-1142               | 3          |
| 10   | S 22-0105.001                   | Šroub hlavy motoru M 8×55              | 629-2142               | 1          |
| 11   | S 22-0301.019<br>(551-41-018)   | Doraz (šedá pryž) č. 3126              | 7-30-152               | 4          |
| 12   | S 22-0201.031                   | Výztuha závěsu sedla úplná             | 638-2122/2             | 1          |
| 13   | A S 22-0201.007<br>(359-41-034) | Miska                                  | 634-4132               | 2          |



# Pružný teleskop

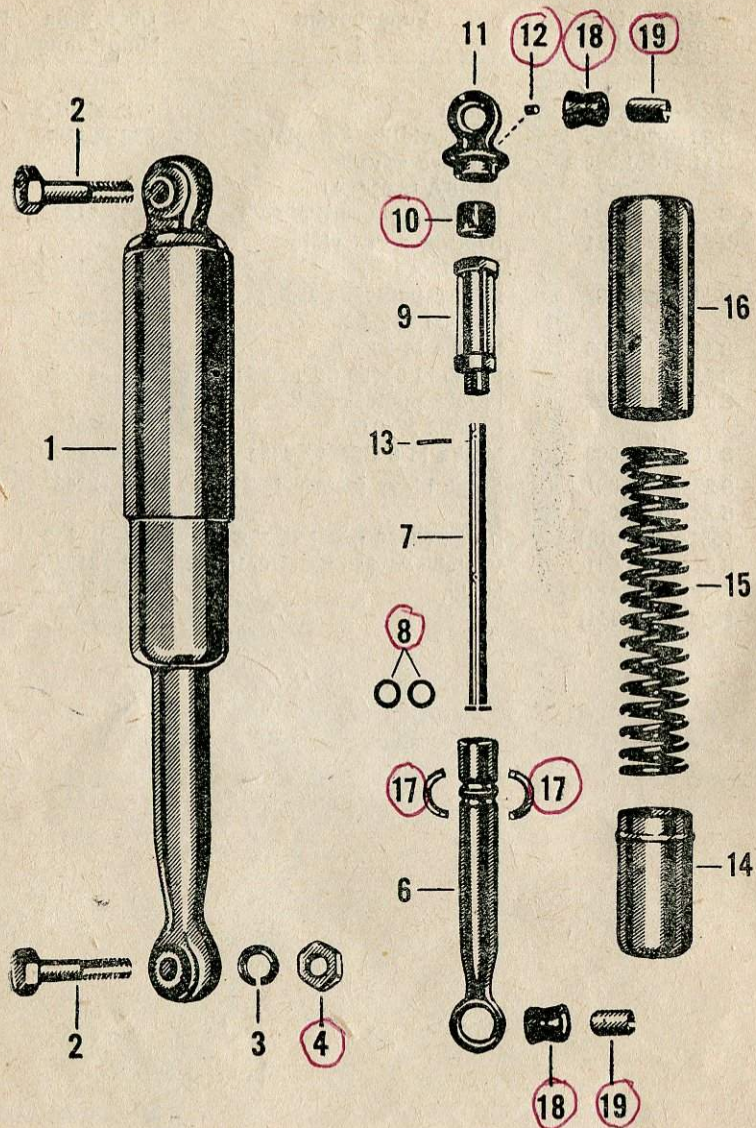

# Pružný teleskop

| Pol. | Výrobní označení | Pojmenování                              | Obch. čísla Mototechny | Počet kusů |
|------|------------------|--|------------------------|------------|
| 1    | 303-9646.00      | Pružný teleskop Moped                    | 638-2350               | (2)        |
| 2    | S 22-0201.043    | Šroub M 10×39                            | 638-2351/2             | 4          |
| 3    | S 11-0401.007    | Pérová podložka Ø 10,2<br>ČSN 02 1740.02 | 634-2521               | 2          |
| 4    | S 11-0401.008    | Matice M 10 OK 17×8                      | 634-5105               | 2          |
| 5    |                  |  |                        |            |
| 6    | 403-6905.10      | Dolní závěs                              | 638-2352/2             | 2          |
| 7*   | 403-6404.49      | Vodící trubka — úplná (píst)             | 638-2353/2             | 2          |
| 8    | 403-0900.72      | Podložka polyamidová<br>Ø 14/7×2         | 638-2354/2             | 4          |
| 9**  | 403-8039.01      | Vodítko úplné                            | 638-2355/2             | 2          |
| 10   | 403-7711.26      | Doraz pryž ZZN 3116                      | 7-30-185               | 2          |
| 11   | 403-6905.11      | Horní závěs                              | 638-2356/2             | 2          |
| 12   | ČSN 02 1181      | Stavěcí šroub M 5×6                      | 7-66-006/05            | 2          |
| 13   | ČSN 02 2170      | Kolík Ø 3×22                             | 7-87-022/30            | 2          |
| 14   | 403-6830.02      | Spodní kryt                              | 638-2357/2             | 2          |
| 15   | 403-4500.62      | Pružina Ø 5,3×161 ± 2/1                  | 638-2358/2             | 2          |
| 16   | 403-5611.08      | Horní kryt                               | 638-2359/2             | 2          |
| 17   | 403-4510.20      | Pojistka                                 | 638-2360/2             | 4          |
| 18   | 403-7711.27      | Vložka pryž ZZN 3116                     | 7-30-167               | 4          |
| 19   | 403-6400.30      | Rozpěrná trubka Ø 13/1,5×22              | 638-2361/2             | 4          |

### Poznámka:

\* Píst teleskopu se skládá z vodící trubky výrobní označení 403-6404.49, zátky výrobní označení 403-6002.75, kolíku Ø 3×10 výrobní označení ČSN 02 2170.

\*\* Skládá se ze součástí: vlastního vodítka výrobní označení 403-6909.18 a tří pouzder výrobní označení 403-6700.10, která jsou nalisována do vodítka.

## Přední vidlice

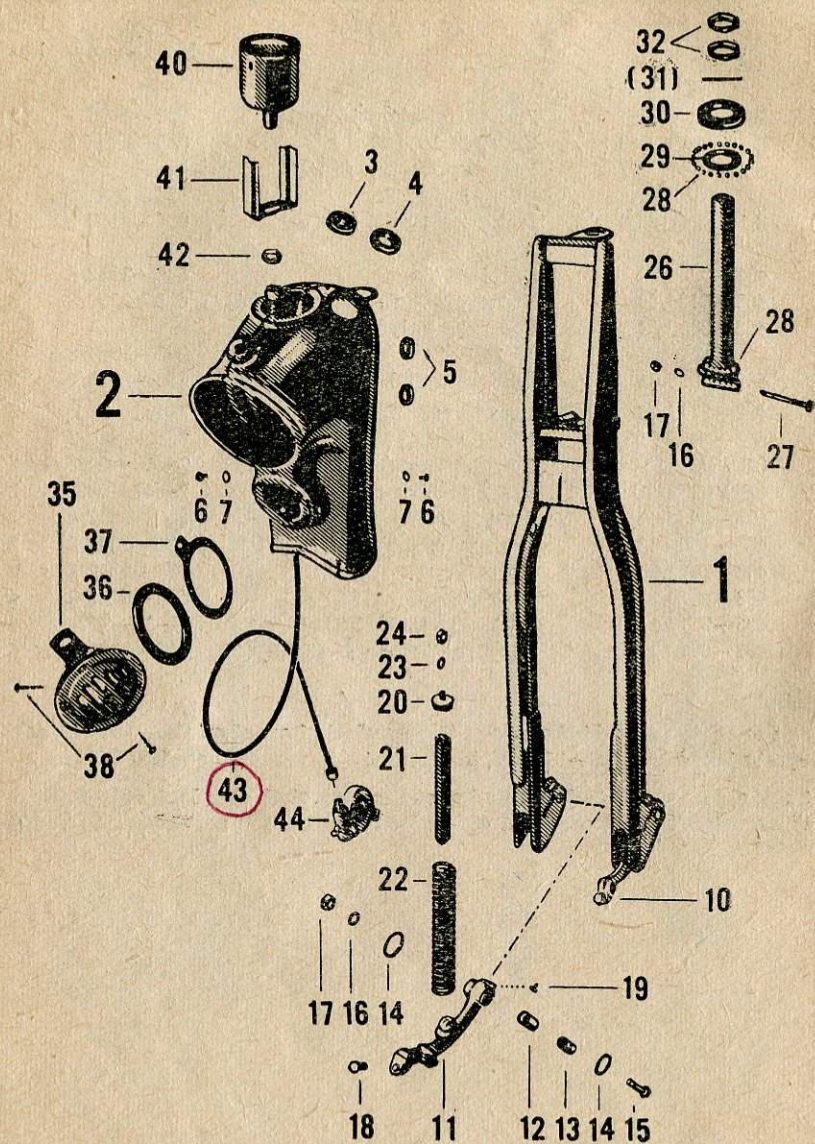

## Přední vidlice

| Pol. | Výrobní označení              | Pojmenování                          | Obch. čísla Mototechny | Počet kusů |
|------|-------------------------------|--------------------------------------|------------------------|------------|
| 1    | S 22-0301.600<br>(551-41-300) | Vidlice svařená                      | 640-4101/1             | 1          |
| 2    | S 22-0301.500<br>(551-41-010) | Plášť světlometu úplný               | 640-4102               | 1          |
| 3    | S 22-0301.017<br>(551-41-016) | Průchodka pravá — pryž               | 7-30-150               | 1          |
| 4    | S 22-0301.018<br>(551-41-017) | Průchodka levá — pryž                | 7-30-151               | 1          |
| 5    | S 22-0301.019<br>(551-41-018) | Doraz řízení                         | 7-30-152               | 2          |
| 6    | 6 11148-2069                  | Šroub M 5×10 ČSN 02 1148             | 613-2226               | 2          |
| 7    | 6 11735 0084                  | Pružná podložka 8,4<br>ČSN 425352.41 | 615-1158               | 2          |
| 8    |                               |                                      |                        |            |
| 9    |                               |                                      |                        |            |
| 10   | S 11-0301.201 B               | Vahadlo levé                         | 638-4133               | 1          |
| 11   | S 11-0301.301 B               | Vahadlo pravé                        | 638-4134               | 1          |
| 12   | S 11-0301.202 B               | Pouzdro vahadla                      | 638-4135               | 2          |
| 13   | S 11-0302.208 B               | Čep vahadla                          | 638-4139               | 2          |
| 14   | S 11-0301.209 B               | Plstěný kroužek 21×26×2              | 7-42-835               | 4          |
| 15   | S 11-0301.203 B               | Šroub M 8×40 ČSN 02 1101             | 638-4122               | 2          |
| 16   | S 11-015.007                  | Podložka pérová 8,2<br>ČSN 02 1740   | 634-2520               | 3          |
| 17   | 6 11401 2008                  | Matice M 8 ČSN 02 1401               | 616-1142               | 3          |
| 18   | S 11-0301.205 B               | Šroub M 8×15 ČSN 02 1103             | 638-4137               | 2          |
| 19   | S 11-0301.204 B<br>(90.410)   | Mazačí čep M 5×0,8                   | 5-57-200               | 2          |
| 20   | S 11-0301.206 B               | Koncovka horní úplná                 | 638-4138               | 2          |
| 21   | S 22-0301.039                 | Vložka pryžová                       | 7-30-183               | 2          |
| 22   | S 11-0301.211 B               | Pružina                              | 638-4140               | 2          |
| 23   | S 11-0301.009 A               | Pérová podložka 6,1<br>ČSN 02 1740   | 634-0619               | 2          |
| 24   | S 11-0401.212                 | Matice M 6 ČSN 02 1401               | 616-1139               | 2          |
| 25   |                               |                                      |                        |            |
| 26   | S 22-0301.200<br>(551-40-010) | Trubka úplná                         | 640-4119               | 1          |
| 27   | S 22-0301.013<br>(551-40-021) | Svorník                              | 640-4120               | 1          |
| 28   | (6 01210 0009)                | Kulička Ø 5                          | 6-93-013               | 42         |
| 29   | (359-41-034)                  | Miska                                | 634-4132               | 2          |

## Přední vidlice

| Pol. | Výrobní označení                | Pojmenování                           | Obch. čísla Mototechny | Počet kusů |
|------|---------------------------------|---------------------------------------|------------------------|------------|
| 30   | S 22—0301.014<br>(551—40—022)   | Víčko                                 | 640—4121               | 1          |
| 31   | S 22—0301.015<br>(551—40—023)   | Podložka dle potřeby                  | 640—4122               | x          |
| 32   | S 22—0301.027<br>(151—41—007)   | Matice nízká M                        | 613—4110               | 2          |
| 33   |                                 |                                       |                        |            |
| 34   |                                 |                                       |                        |            |
| 35   | S 22—0604.001/A                 | Bzučák PAL 6 V, 2,5 A                 | 1—55—050               | 1          |
| 36   | S 22—0604.002/A<br>(551—60—064) | Podložka gumová                       | 7—30—155               | 1          |
| 37   | S 22—0301.032<br>(551—44—014)   | Vložka kovová                         | 640—4106               | 1          |
| 38   | S 22—0604.003/A                 | Šroub M 3×15<br>ČSN 02 1146           | 7—72—315/03            | 3          |
| 39   |                                 |                                       |                        |            |
| 40   | S 11—0303.600/C                 | Rychloměr — úplný<br>(RMOP 60—02—1.0) | 2—09—108               | 1          |
| 41   | N                               | Třmen                                 | N                      | (1)        |
| 42   | 6 11403-2110                    | Matice M 10×1 ČSN 02 1403             | 634—2536               | (1)        |
| 43   | S 22—0301.040/A                 | Náhon (dl. 900/930) M 10×1            | 2—12—039               | 1          |
| 44   | S 11—0303.603/C                 | Převodová skříně — úplná              | 2—09—052               | 1          |
|      | S 11—0301.204 B<br>(90—410)     | Mazací čep M 5×0,8                    | 5—57—200               | (x)        |
| —    | S 22.0301.041/A                 | Gum. podložka rychloměru              | 7—30—184               |            |

### Přední blatník

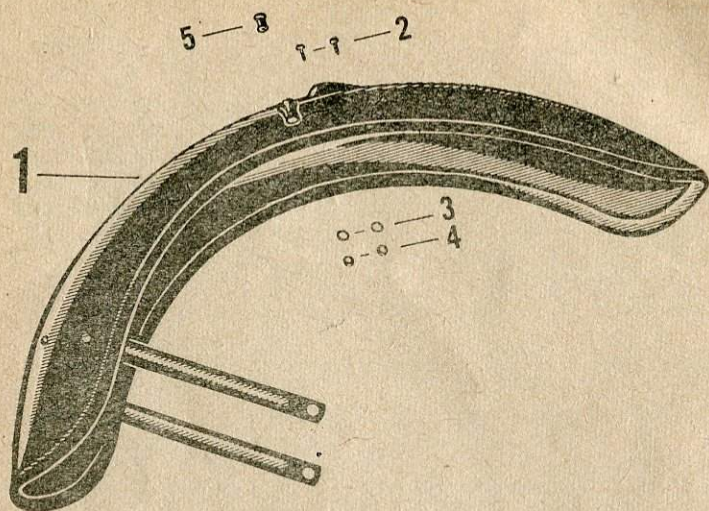

### Přední blatník

| Pol. | Výrobní označení              | Pojmenování                            | Obch. čísla Mototechny | Počet kusů |
|------|-------------------------------|--|------------------------|------------|
| 1    | {551-43-002}<br>S 22-0302.002 | Přední blatník úplný                   | 640-4201/1             | 1          |
| 2    | 6 11103 1103<br>S 11-0109.001 | Šroub se šestihrannou hlavou<br>M 6×15 | 613-0724               | 2          |
| 3    | 6 11735 0064                  | Podložka křížová prohnutá 6,4          | 615-1156               | 2          |
| 4    | 6 11401-1006                  | Matice M 6 ČSN 01 1401                 | 613-1139               | 2          |
| 5    | 551-40-024                    | Průchodka bowdenu brzdy                | 7-30-157               | 1          |

### Zadní blatník

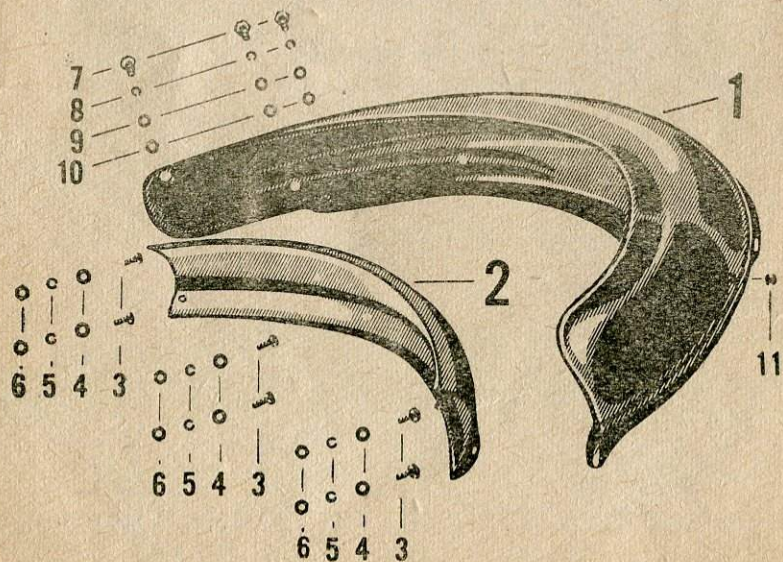

### Zadní blatník

| Pol. | Výrobní označení | Pojmenování              | Obch. čísla Mototechny | Počet kusů |
|------|------------------|--------------------------|------------------------|------------|
| 1    | S 22-0202.000    | Zadní blatník            | 638-2201/2             | 1          |
| 2    | S 22-0202.003    | Vložka blatníku          | 638-2205/2             | 1          |
| 3    | S 22-0202.005    | Šroub M 5×12 ČSN 02 1103 | 637-2127               | 6          |
| 4    | S 22-0202.006    | Podložka Ø 10/5, 1×1     | 638-2206/2             | 6          |
| 5    | S 11-0302.105    | Pérová podložka 5,1      | 634-2930               | 6          |
| 6    | S 11-0302.004    | Matka M 5                | 613-4320               | 6          |
| 7    | 6 11103 1068     | Šroub M 5×8 ČSN 02 1103  | 638-2207/2             | 3          |
| 8    | S 11-0302.105    | Pérová podložka 5,1      | 634-2930               | 3          |
| 9    | S 22-0202.006    | Podložka Ø 5,1×1         | 638-2206/2             | 3          |
| 10   | S 11-0302.004    | Matka M 5                | 613-4320               | 3          |
| 11   | S 11-0501.201    | Průchodka kabelu (pryž)  | 7-28-264               | 1          |

## Stojánek

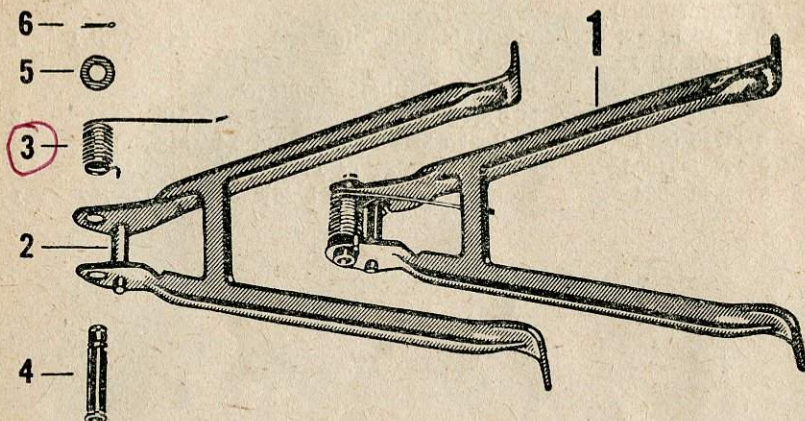

## Nosič zavazadel

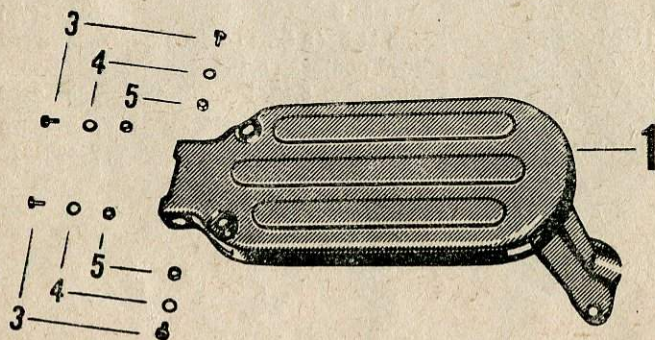

## Stojánek

| Pol. | Výrobní označení | Pojmenování          | Obch. čísla Mototechny | Počet kusů |
|------|------------------|----------------------|------------------------|------------|
| 1    | S 22-0205.000 A  | Stojánek úplný       | 638-2520/2             | (1)        |
| 2    | S 22-0205.100 A  | Stojánek             | 638-2521/2             | 1          |
| 3    | S 22-0205.105 A  | Pružina stojánku     | 638-2523/2             | 1          |
| 4    | S 22-0205.103    | Čep stojánku Ø 12×62 | 638-2522/2             | 1          |
| 5    | S 11-0205.005 A  | Podložka Ø 13        | 638-2524               | 1          |
| 6    | S 11-0205.004 A  | Závlačka Ø 3×18      | 7-77-030/18            | 1          |
| 7    |                  |                      |                        |            |

## Nosič zavazadel

| Pol. | Výrobní označení | Pojmenování                        | Obch. čísla Mototechny | Počet kusů |
|------|------------------|------------------------------------|------------------------|------------|
| 1    | S 22-0601.000    | Nosič úplný                        | 638-2221/2             | 1          |
| 2    |                  |                                    |                        |            |
| 3    | S 22-0601.103    | Šroub M 6×10 ČSN 02 1103           | 613-2404               | 4          |
| 4    | S 11-0401.211    | Pérová podložka 6,4 ČSN 02 1701.15 | 615-1156               | 4          |
| 5    | S 11-0401.212    | Matka M 6 ČSN 02 1401              | 616-1139               | 4          |

## Nádrž paliva

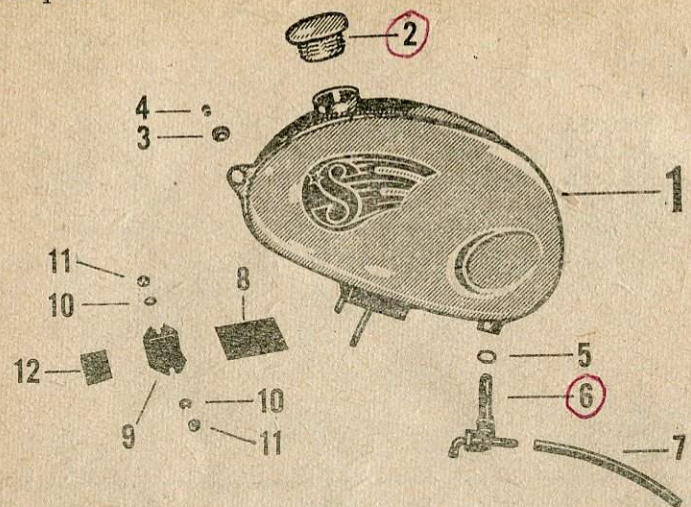

## Kryt nádrže

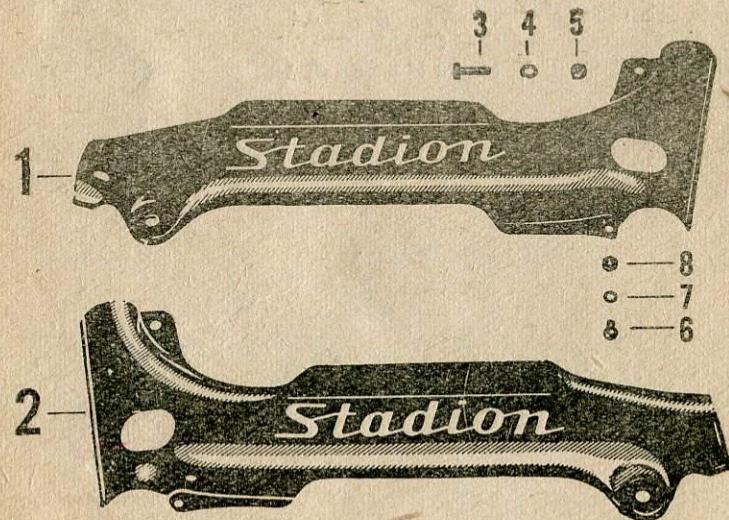

## Nádrž paliva

| Pol. | Výrobní označení | Pojmenování  | Obch. čísla Mototechny | Počet kusů |
|------|------------------|--|------------------------|------------|
| 1    | S 22-0204.000    | Nádrž paliva úplná, 5,5 listů                                    | 638-2602/2             | 1          |
| 2    | S 22-0204.009    | Uzávěr nádrže (polyamid)   | 638-2605/2             | 1          |
| 3    | S 11-0503.002    | Průchodka (pryž černá)   | 1-26-160               | 1          |
| 4    | S 22-0204.014    | Rozpěrka $\varnothing 10 \times 1, 5 \times 12$<br>ČSN 42 6710.2 | 638-2606/2             | 1          |
| 5    | 2-52-09          | Těsnění kohoutu $\varnothing 19/14 \times 1$                     | 4-83-007               | 1          |
| 6    | 2-66-45          | Dvoucestný horizont kohout<br>14 K-12                            | 4-69-168               | 1          |
| 7    | S 11-0204.010    | Hadička $\varnothing 9/6 \times 140$                             | 4-73-186               | 1          |
| 8    | S 22-0204.017    | Pryžová podložka (4×50×70)                                       | 7-30-182               | 1          |
| 9    | S 22-0204.007    | Třmen nádrže (síla 2 mm)   | 638-2603/2             | 1          |
| 10   | S 11-0401.211    | Pérová podložka 6,4  | 615-1156               | 2          |
| 11   | S 11-0401.212    | Matka M 6  | 616-1139               | 2          |
| 12   | S 22-0204.008    | Pryžová podložka 4×22,50   | 7-30-181               | 1          |
| 13   |                  |  |                        |            |

## Kryt nádrže

| Pol. | Výrobní označení | Pojmenování         | Obch. čísla Mototechny | Počet kusů |
|------|------------------|---------------------|------------------------|------------|
| 1    | S 22-0204.400    | Kryt pravý          | 638-2609/2             | 1          |
| 2    | S 22-0204.500    | Kryt levý           | 638-2610/2             | 1          |
| 3    | S 22-0204.012    | Šroub M 6×22        | 630-2111               | 1          |
| 4    | S 11-0401.211    | Pérová podložka 6,4 | 615-1156               | 1          |
| 5    | S 11-0401.212    | Matka M 6           | 616-1139               | 1          |
| 6    | S 11-0302.104    | Šroub M 5×8         | 638-4207               | 1          |
| 7    | S 11-0302.105    | Pérová podložka 5,1 | 634-2930               | 1          |
| 8    | S 11-0302.004    | Matka M 5           | 613-4320               | 1          |

### Chráníč řetězu

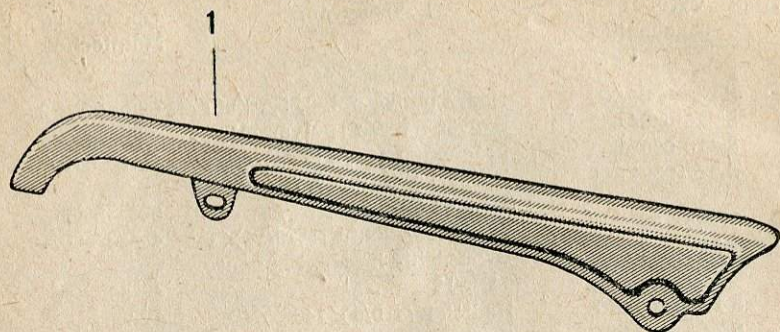

### Chráníč řetězu

| Pol. | Výrobní označení | Pojmenování          | Obch. čísla Mototechny | Počet kusů |
|------|------------------|----------------------|------------------------|------------|
| 1    | S 22-0605        | Chráníč řetězu úplný | 638-3101/2             | 1          |

### Sedlo

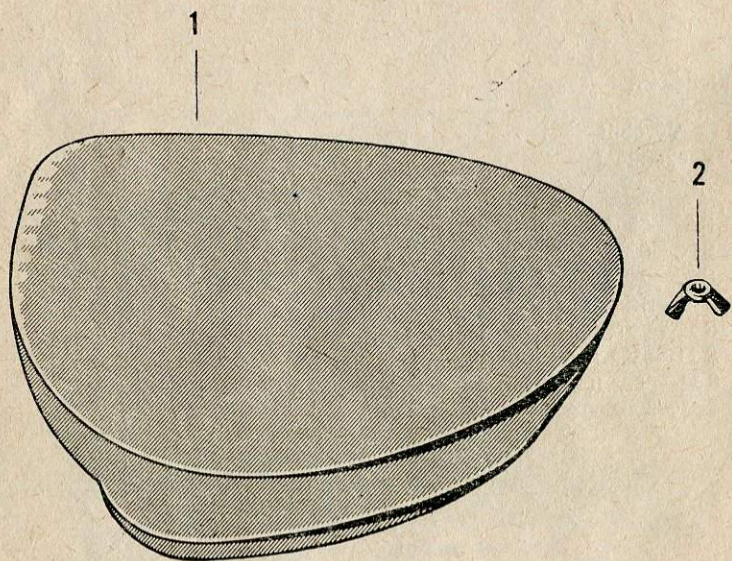

### Sedlo

| Pol. | Výrobní označení | Pojmenování         | Obch. čísla Mototechny | Počet kusů |
|------|------------------|---------------------|------------------------|------------|
| 1    | S 22-0203.000    | Sedlo úplné         | 6-65-048               | 1          |
| 2    | S 22-0203.010    | Křídlaté matice M 8 | 7-74-408               | 1          |

## Zadní světlo

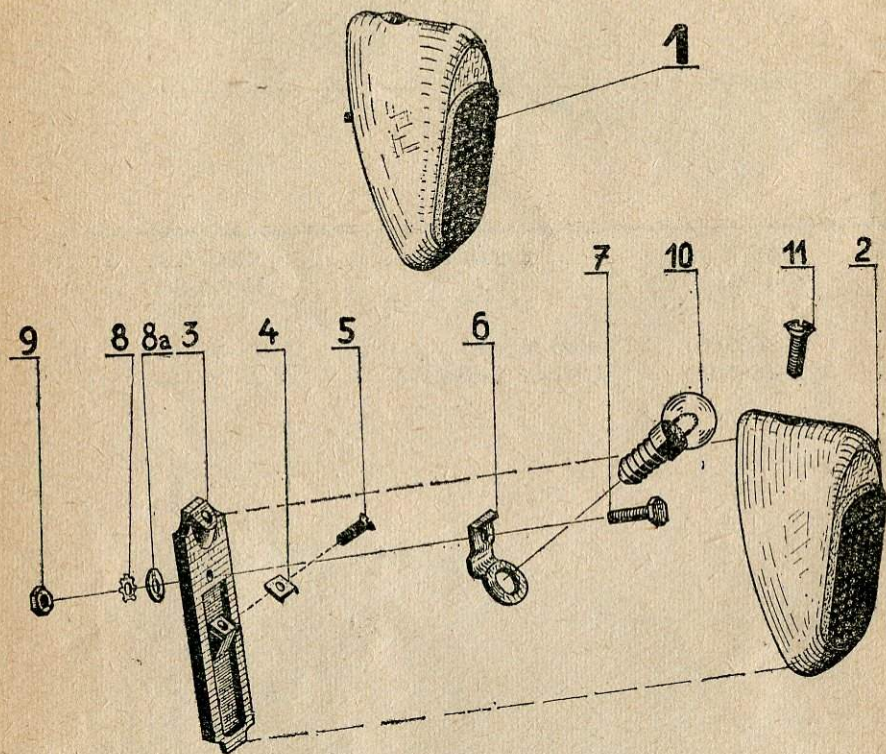

## Zadní světlo

| Pol. | Výrobní označení | Pojmenování                            | Obch. čísla Mototechny | Počet kusů |
|------|------------------|--|------------------------|------------|
| 1    | S 11-0504.000    | Zadní světlo úplné                     | 638-6601               | (1)        |
| 2    | S 11-0504.100    | Kryt úplný (z PVC se sklem)            | 638-6602               | 1          |
| 3    | S 11-0504.004    | Základová deska (PVC)                  | 638-6603               | 1          |
| 4    | S 11-0504.005    | Příložka                               | 638-6604               | 1          |
| 5    | S 11-0504.010    | Šroub M 3×8 ČSN 02 1233.04             | 638-6605               | 1          |
| 6    | S 11-0504.006    | Objímka                                | 638-6606               | 1          |
| 7    | S 11-0504.009    | Šroub M 4×15 ČSN 02 1103               | 7-71-715/04            | 1          |
| 8    | S 11-0302.007    | Podložka pérová Ø 4,1                  | 631-0403               | 1          |
| 8a   | S 11-0504.014    | Podložka Ø 8,5/4, 3×0,8 ČSN 02 1702.12 | 7-76-058               |            |
| 9    | S 11-0302.008    | Matice M 4, ČSN 02 1401                | 613-4165               | 1          |
| 10   | ČSN 36 0154      | Žárovka 12 V, 3 W E 10/13 typ č. 5643  | 1-11-455               | 1          |
| 11   | S 11-0504.211    | Šroub M 4×12 ČSN 02 1239.07            | 638-6608               | 1          |



## Přední kolo

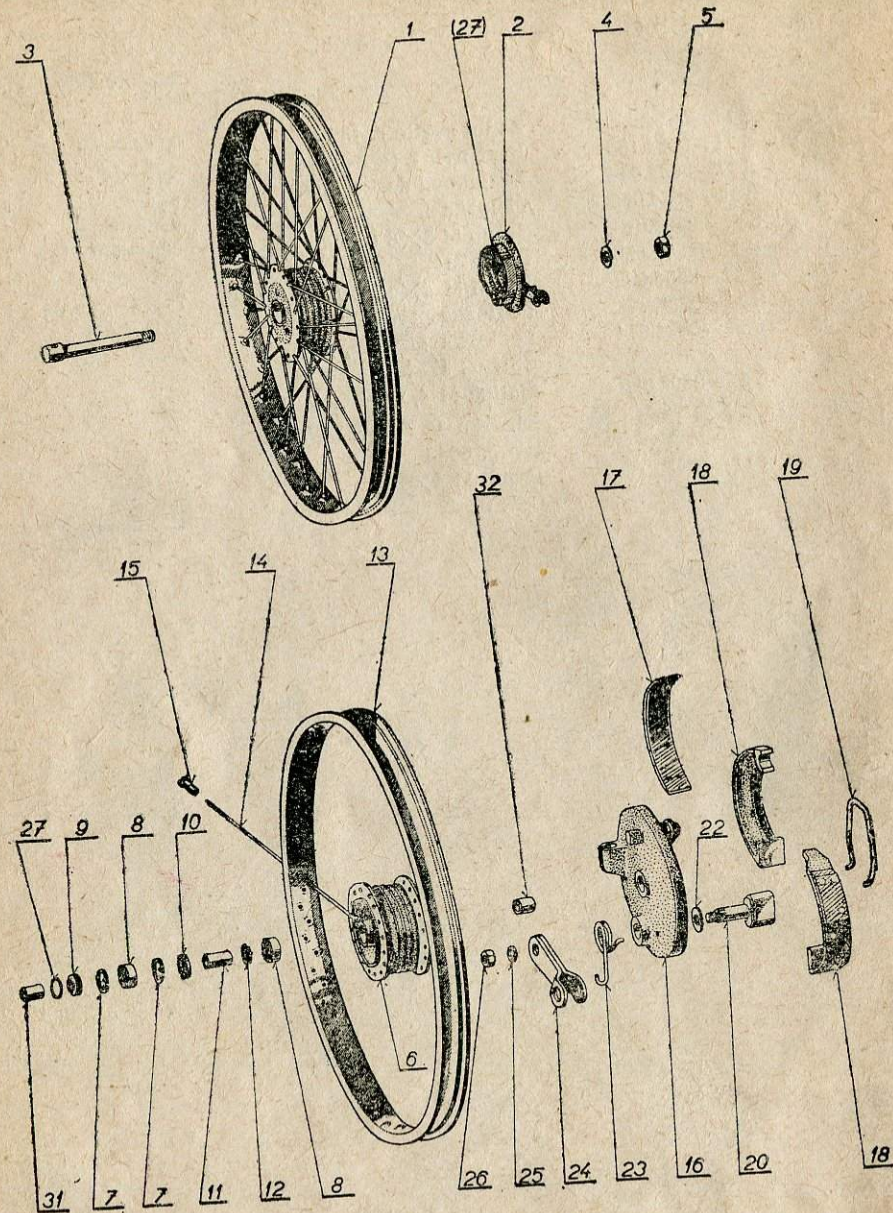

## Přední kolo

| Pol. | Výrobní označení | Pojmenování   | Obch. čísla Mototechny | Počet kusů |
|------|------------------|---|------------------------|------------|
| —    | S 22—0401.000 B  | Přední kolo úplné s ocelovým ráfkem, bez pneu             | 638—5102/2             | (1)        |
| 1    | S 22—0401.100    | Brzdový buben s ložisky a ocelovým ráfkem                 | 638—5105/2             | (1)        |
| 2    | S 11—0401.200 A  | Víko s čelistmi pro klíč 10                               | 638—5108               | 1          |
| 3    | S 11—0401.001    | Hřídel $\varnothing 16/10 \times 159, 5/145,5$            | 638—5104               | 1          |
| 4    | S 11—0401.007    | Pružná podložka 10,2                                      |                        |            |
|      |                  | ČSN 02 1740.02  | 634—2521               | 1          |
| 5    | S 11—0401.008    | Matice M 10 OK 17 $\times$ 8                              | 634—5105               | 1          |
| 6    | S 11—0401.101 A  | Buben úplný   | 638—5106               | 1          |
| 7    | S 11—0401.112    | Pojistný kroužek 26 $\times$ 1,2                          | 4—47—026               | 2          |
| 8    | S 11—0401.107    | Kuličkové ložisko 6000                                    | 6—86—000               | 2          |
| 9    | S 11—0401.113    | Rozpěrka $\varnothing 25 \times 10 \times 10$             | 638—5110               | 1          |
| 10   | S 11—0401.111    | Kroužek $\varnothing 26,3 \times 10, 2 \times 4$          | 638—5111               | 1          |
| 11   | S 11—0401.110    | Rozpěrka $\varnothing 16/10, 1 \times 37,5$               | 638—5112               | 1          |
| 12   | S 11—0401.109    | Kroužek 25,8/15,7 $\times$ 3                              | 638—5114               | 1          |
| 13   | S 22—0401.001    | Ráfek ocelový 2 $\frac{1}{4}$ " $\times$ 23"<br>síla 1,25 | 638—5116/2             | 1          |
| 14   | S 11—0401.106    | Paprsek 3 $\times$ 195                                    | 6—73—195               | 36         |
| 15   | S 11—0401.105    | Matice paprsku M 3  |                        |            |
|      |                  | ČSN 30 7653.7   | 6—77—150               | 36         |
| 16   | S 11—0401.203 A  | Víko pro klíč 10  | 638—5119               | 1          |
| 17   | S 11—0401.214    | Obložení 16 $\times$ 3 „Rubokol“                          | 5—52—151               | (2)        |
| 18   | S 11—0401.216 A  | Čelist s obložení pro klíč 10                             | 638—5121               | 2          |
| 19   | S 11—0401.213    | Pero $\varnothing 3$                                      | 638—5122               | 1          |
| 20   | S 11—0401.251    | Klíč brzdy $\varnothing 10$                               | 638—5125               | 1          |
| 22   | S 11—0401.206 A  | Podložka $\varnothing 10,5$                               | 634—5130               | 1          |
| 23   | S 11—0401.210    | Pružina   | 638—5126               | 1          |
| 24   | S 11—0401.208 A  | Úplná páčka pro klíč 10                                   | 638—5128               | 1          |
| 25   | S 11—0401.211 A  | Podložka 8,4  | 615—1158               | 1          |
| 26   | S 11—0401.212 A  | Matice M 8 $\times$ 1                                     | 615—4131               | 1          |
| 27   | S 11—0401.114    | Gumové těsnění<br>(vnitřní $\varnothing 26$ mm)           | 7—28—258               | 2          |
| 31   | S 11—0401.004 B  | Rozpěrka $\varnothing 16/10, 3 \times 8,4$                | 638—5133               | 1          |
| 32*  | S 11—0401.006 B  | Rozpěrka $\varnothing 16/10, 3 \times 14$                 | 638—5132               | 1          |
| —    | —                | Pneu 2 $\frac{1}{4}$ " $\times$ 23"                       | 3—00—006               |            |
| —    | —                | Vzdušnice 2 $\frac{1}{4}$ " $\times$ 23"                  | 3—02—003               |            |
| —    | —                | Vložka 23"  | 3—10—018               |            |

\* V případě použití převodové skříňky náhonu rychloměru tato rozpěrka odpadá.

## Zadní kolo

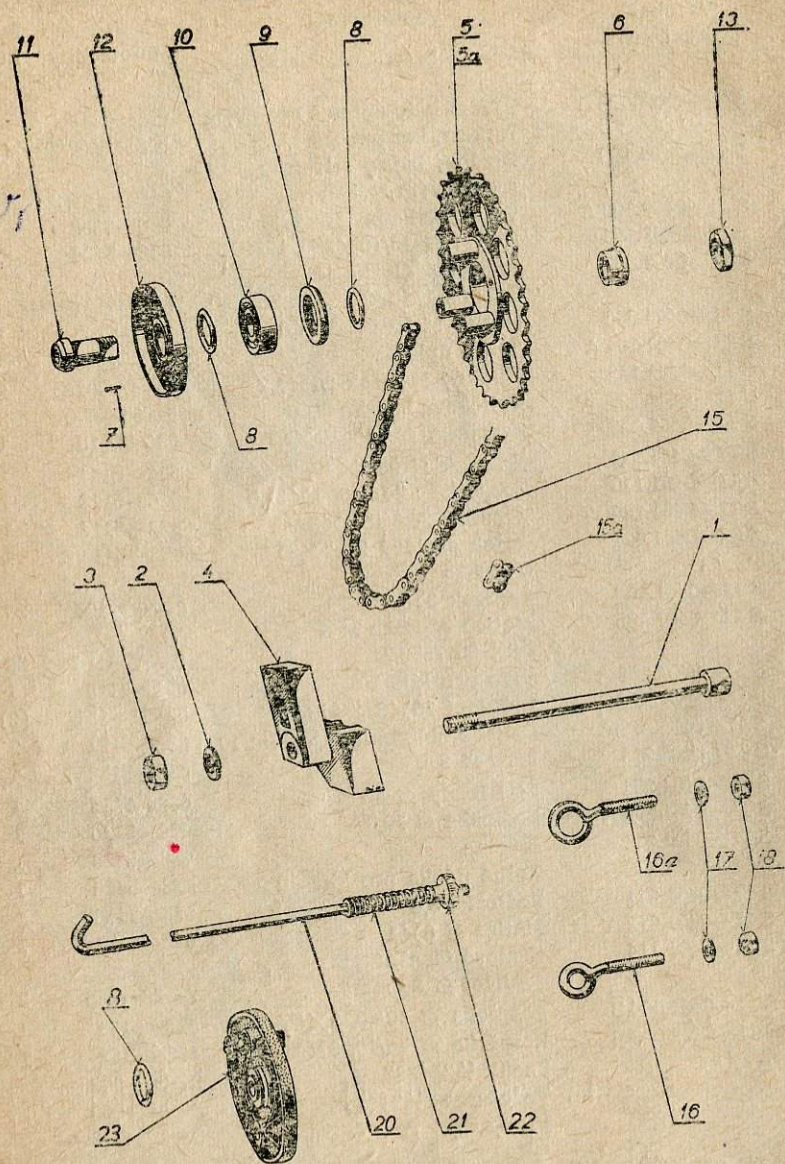

## Zadní kolo

| Pol. | Výrobní označení | Pojmenování  | Obch. čísla Mototechny | Počet kusů |
|------|------------------|--|------------------------|------------|
|      | S 22-0402.000 B  | Zadní kolo úplné bez pneu                                | 638-2502/2             |            |
| 1    | S 22-0402.010    | Hřídel $\varnothing$ 16/10 $\times$ 182/168 mm           | 638-5204/2             | 1          |
| 2    | S 11-0401.007    | Podložka 10,2 ČSN 02 1740.02                             | 634-2521               | 1          |
| 3    | S 11-0401.008    | Matice M 10 OK 17 $\times$ 8                             |                        |            |
|      |                  | ČSN 42 6530  | 634-5105               | 1          |
| 4    | S 22-0402.005    | Záchyt brzdy   | 638-5206/2             | 1          |
| 5    | S 11-0402.101    | Řetězové kolo snýtované                                  | 638-5207               | 1          |
| 5a*  | S 11-0402.100    | Řetězové kolo úplné                                      | 638-5209               | (1)        |
| 6    | S 11-0402.111    | Rozpěrka $\varnothing$ 22/15 $\times$ 11 mm              | 638-5211               | 1          |
| 7    | S 11-0402.113    | Nýt 3 $\times$ 12  | 5-24-525               | 3          |
| 8    | S 11-0401.114    | Těsnicí kroužek $\varnothing$ 26                         | 7-28-258               | 3          |
| 9    | S 11-0402.105    | Kroužek  | 638-5210               | 1          |
| 10   | S 11-0402.107    | Ložisko 6202 ČSN 02 4636                                 | 6-86-202               | 1          |
| 11   | S 11-0402.108    | Pouzdro  | 638-5212               | 1          |
| 12   | S 11-0402.106    | Kryt   | 638-5213               | 1          |
| 13   | S 11-0402.112    | Matice M 15 $\times$ 1,5                                 | 638-5214               | 1          |
| 14   |                  |  |                        |            |
| 15   | S 22-0402.012    | Řetěz 12,7 $\times$ 4,8, 108 článků MOFA (včetně spojky) | 6-60-052               |            |
| 15a  | S 11-0402.701    | Spojka řetězu  | 6-60-321               | 1          |
| 16   | S 11-0402.500    | Táhlo napínače, levé                                     | 638-5216               | 1          |
| 16a  | S 11-0402.401    | Táhlo napínače, pravé                                    | 638-5217               | 1          |
| 17   | S 11-0401.211    | Podložka 6,4 (jedna na táhle zadní brzdy)                | 634-0526               | 3          |
| 18   | S 11-0401.212    | Matice M 6 OK 10 $\times$ 10 ČSN 02 1401                 | 616-1139               | 2          |
| 19   | S 22-0402.100    | Táhlo zadní brzdy - úplné                                | 638-5220/2             | (1)        |
| 20   | S 22-0402.101    | Táhlo zadní brzdy $\varnothing$ 5,2 $\times$ 552         | 638-5220/2             | 1          |
| 21   | S 11-0402.303    | Pružina táhla  | 638-5221               | 1          |
| 22   | S 11-0304.110    | Matice táhla   | 638-5222               | 1          |
| 23   | S 11-0402.602 A  | Víko pro klíč $\varnothing$ 10                           | 638-2523               | 1          |
| —    | S 11-0402.600 A  | Víko s čelistmi pro klíč $\varnothing$ 10                | 638-5215               | (1)        |

Dále uvedené díly zadního kola jsou shodné s díly obrázku předního kola, viz str. 48.

\* Skládá se z pol. 5, 8, 9; 10, 12, které jsou přinýtované ke kolu nýty, pol. 7.

**Zadní kolo — shodné díly s před. kolem dle zobrazení na str. 48**

| Pol. | Výrobní označení | Pojmenování                                       | Obch. čísla Mototechny | Počet kusů |
|------|------------------|---|------------------------|------------|
| 1    | S 22-0401.100    | Brzdový buben s ložisky a ocelovým ráfkem 2¼"×23" | 638-5105/2             | (1)        |
| 6    | S 11-0401.101 A  | Buben úplný                                       | 638-5106               | 1          |
| 7    | S 11-0401.112    | Pojistný kroužek Ø 26×1,2                         |                        |            |
|      |                  | ČSN 02 2931                                       | 4-47-026               | 2          |
| 8    | S 11-0401.107    | Kuličkové ložisko 6000                            |                        |            |
|      |                  | ČSN 02 4633                                       | 6-86-000               | 2          |
| 9    | S 11-0401.113    | Rozpěrka Ø 25/10×10                               | 638-5110               | 1          |
| 10   | S 11-0401.111    | Kroužek Ø 26,3/10,2×4                             |                        |            |
|      |                  | síla plechu 0,5                                   | 638-5111               | 1          |
| 11   | S 11-0401.110    | Rozpěrka Ø 16/10,1×37,5                           | 638-5112               | 1          |
| 12   | S 11-0401.109    | Kroužek Ø 25,8/15,7×3                             |                        |            |
|      |                  | síla 0,5  | 638-5114               | 1          |
| 13   | S 22-0401.001    | Ráfek ocelový 2¼"×23"                             |                        |            |
|      |                  | síla 1,25   | 638-5116/2             | 1          |
| 14   | S 11-0401.106    | Paprsek 3×195                                     | 6-73-195               | 36         |
| 15   | S 11-0401.105    | Matice paprsku M 3                                |                        |            |
|      |                  | ČSN 30 7653.7                                     | 6-77-150               | 36         |
| 17   | S 11-0401.214    | Obložení 16×3 „Rubokol“                           | 5-25-151               | (2)        |
| 18   | S 11-0401.216 A  | Čelist s obložením pro klíč Ø 10                  | 638-5121               | 2          |
| 19   | S 11-0401.213    | Pero Ø 3  | 638-5122               | 1          |
| 20   | S 11-0401.251    | Klíč brzdy Ø 10                                   | 638-5125               | 1          |
| 22   | S 11-0401.206 A  | Podložka Ø 10,5                                   | 634-5130               | 1          |
| 23   | S 11-0401.210    | Pružina   | 638-5126               | 1          |
| 24   | S 11-0401.208 A  | Páčka úplná pro klíč Ø 10                         | 638-5128               | 1          |
| 25   | S 11-0401.211 A  | Podložka Ø 8,4/15×1                               | 615-1158               | 1          |
| 26   | S 11-0401.212 A  | Matice M 8×1                                      | 615-4131               | 1          |
| 27   | S 11-0401.114    | Těsnění gumové Ø 26                               | 7-28-258               | 1          |
| —    |                  | Pneu 2½"×23"                                      | 3-00-06/3              | 1          |
| —    |                  | Vzdušnice 2¼"×23"                                 | 3-02-003               | 1          |
| —    |                  | Vložka 23"  | 3-10-018               | 1          |

# Řídítka

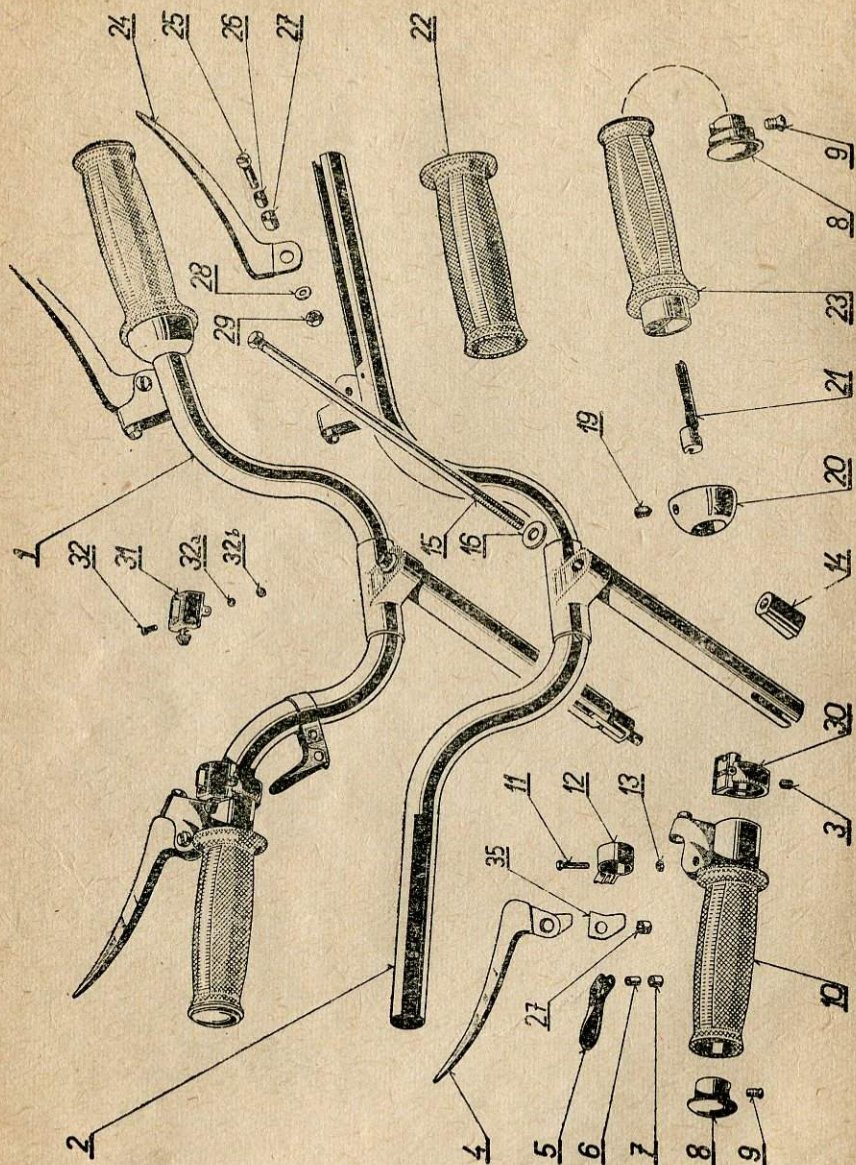

# Řídítka

| Pol. | Výrobní označení | Pojmenování                                 | Obch. čísla Mototechny | Počet kusů |
|------|------------------|---|------------------------|------------|
| 1    | S 22-0303.000    | Řídítka kompletní (bez lanovodu)            | N                      | (1)        |
| 1a   | S 22-0303.000 A  | Řídítka kompletní s lanovody plynu a řazení | 638-4300/2             | (1)        |
| 2    | S 22-0303.100    | Řídítka se záchyty                          | 638-4303/2             | 1          |
| 3    | S 11-0303.213    | Šroub M 6×6                                 | 613-4325               | 2          |
| 4    | S 11-0303.305    | Páčka levá se západkou                      | 638-4305               | 1          |
| 5    | S 11-0303.402    | Páčka dekompresoru                          | 638-4306               | 1          |
| 6    | S 11-0303.403    | Vložka                                      | 638-4307               | 1          |
| 7    | S 11-0303.404    | Rozpěrka páčky                              | 638-4308               | 1          |
| 8    | S 11-0303.217    | Zátka                                       | 613-4317               | 2          |
| 9    | S 11-0303.218    | Šroub M 5×10                                | 613-0443               | 2          |
| 10   | S 11-0303.301    | Rukojeť levá, úplná                         | 638-4320               | 1          |
| 11   | S 11-0303.405    | Šroub M 3×18                                | 638-4321               | 1          |
| 12   | S 11-0303.401    | Držák                                       | 638-4322               | 1          |
| 13   | S 11-0303.406    | Matka M 3                                   | 631-0426               | 1          |
| 14   | S 11-0303.109    | Kužel vřetena řídítek                       | 638-4325               | 1          |
| 15   | S 11-0303.107    | Vřeteno řídítek                             | 638-4326               | 1          |
| 16   | S 11-0303.108    | Podložka                                    | 638-4327               | 1          |
| 10   | S 11-0303.210    | Šroub M 6                                   | 613-4326               | 2          |
| 20   | S 11-0303.206    | Kroužek úplný                               | 613-4316               | 1          |
| 21   | S 11-0303.214    | Záchyt (jeden v řazení)                     | 613-4318               | 2          |
| 22   | S 11-0303.201    | Držadlo z PVC                               | 6-31-306               | (2)        |
| 23   | S 11-0303.205    | Rukojeť pravá                               | 613-4319               | 1          |
| 24   | S 11-0303.501    | Páčka pravá                                 | 613-4315               | 1          |
| 25   | S 11-0303.311    | Šroub M 5×15                                | 7-73-015/05            | 2          |
| 28   | S 11-0303.403    | Rozpěrka páčky                              | 638-4308               | 2          |
| 27   | S 11-0303.308    | Pouzdro páčky                               | 613-4309               | 2          |
| 28   | S 11-0303.312    | Podložka 5,3                                | 615-1155               | 2          |
| 29   | S 11-0302.004    | Matice M 5                                  | 613-4320               | 2          |
| 30   | S 11-0303.320    | Kroužek úplný                               | 638-4329/2             | 1          |
| 31   | S 12-0505.000    | Víčko s tlačítkem (přepínač světel)         | 1-31-105               | 1          |
| 32   | S 22-0505.001    | Šroub M 3×28, 02-113.3                      | 638-4350/2             | 1          |
| 32a  | 6 11740.1041     | Pérovka 3 mm                                | 631-0402               | 1          |
| 32b  | S 11-0303.406    | Matice 3 mm                                 | 631-0426               | 1          |
| 33*  | S 11-0303.318    | Vložka řazení                               | 638-4324               | 1          |
| 35   | S 11-0303.309    | Západka                                     | N                      | (1)        |

## Lanovody

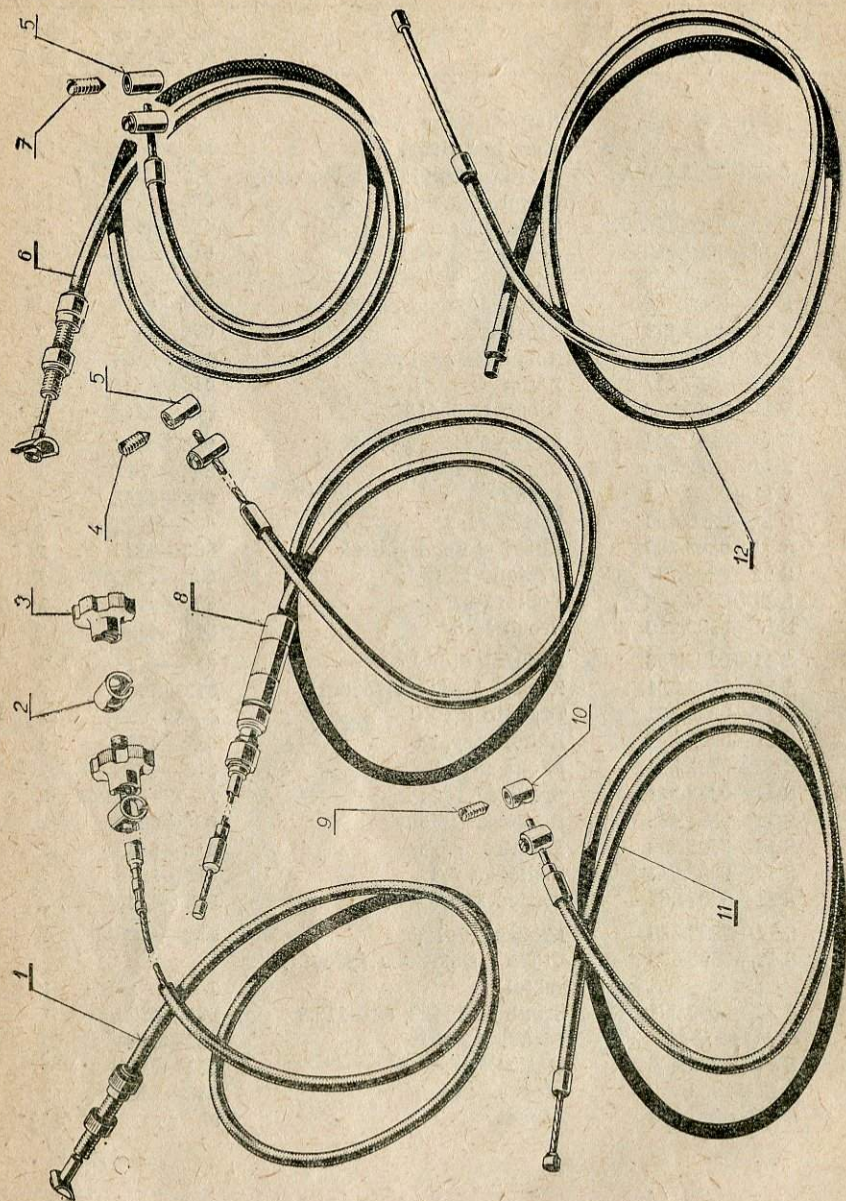

## Lanovody

| Pol. | Výrobní označení              | Pojmenování   | Obch. čísla Mototechny | Počet kusů |
|------|-------------------------------|---|------------------------|------------|
| 1    | S 11-0304.100                 | Lanovod přední brzdy úplný<br>Ø 2, dl. 1145 mm      | 638-4330               | (1)        |
| 2    | S 11-0304.109                 | Opěrka Ø 10×1×15                                    | 638-4331               | 1          |
| 3    | S 11-0304.110<br>(551-46-048) | Matice M 6 20×15                                    | 638-5222               | 1          |
| 4    | S 11-0303.213                 | Šroub M 6×6   | 613-4325               | 1          |
| 5    | S 11-0304.207                 | Hlavička — koncovka Ø 8<br>(jedna pro položku č. 8) | 6-40-224               | 2          |
| 6    | S 22-0304.100                 | Lanovod spojky úplný<br>Ø 2, dl. 1165 mm            | 638-4332/2             | (1)        |
| 7    | S 11-0303.213                 | Šroub M 6×6   | 613-4325               | 1          |
| 8    | S 11-0304.300                 | Lanovod řazení úplný<br>Ø 1,6, dl. 1035 mm          | 638-4333               | (1)        |
| 8a   | S 11-0304.111                 | Seřizovací šroub                                    | 638-4341               | 1          |
| 8b   | S 11-0304.112                 | Matice  | 638-4342               | 1          |
| 8c   | S 11-0304.306                 | Rozpěrka  | 638-4343               | 1          |
| 9    | S 11-0303.213                 | Šroub M 6×6   | 613-4325               | 1          |
| 10   | S 11-0304.207                 | Hlavička — koncovka Ø 8                             | 6-40-224               | 1          |
| 11   | S 11-0304.400                 | Lanovod dekompresoru úplný<br>Ø 1,6, dl. 720        | 638-4334/2             | (1)        |
| 12   | S 11-0304.500                 | Lanovod plynu úplný<br>Ø 1,6, dl. 912               | 638-4335               | 1          |

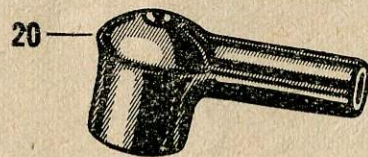
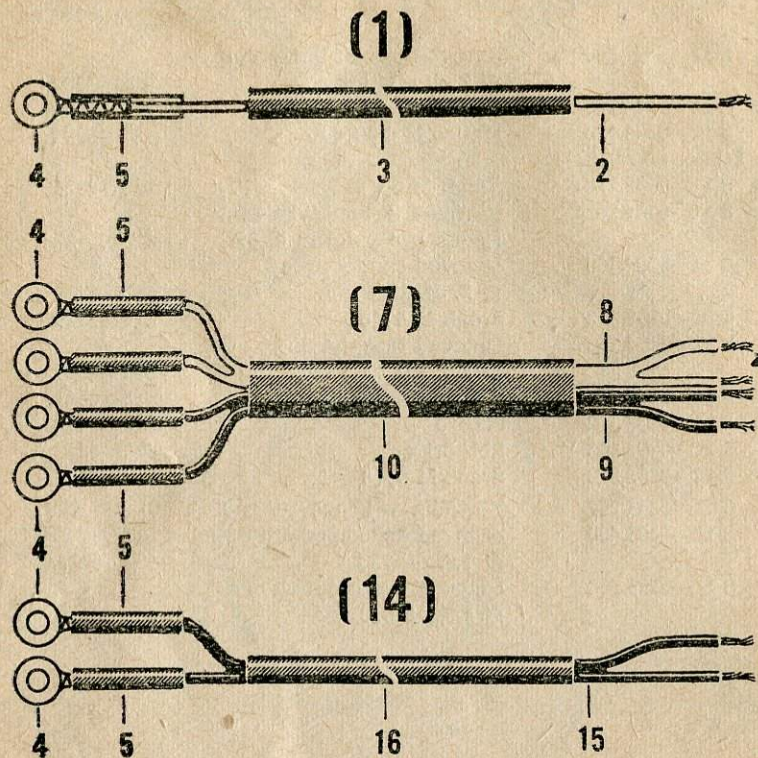

| Fol. | Výrobní označení | Pojmenování  | Obch. čísla Mototechny | Počet kusů |
|------|------------------|--|------------------------|------------|
| (1)  | S 22—0501.400 A  | Kabel od motoru bzučáku úplný                            | 638—7203/2             | (1)        |
| 2    | S 22—0501.007/A  | Kabel HXL (žlutý)<br>Ø 0,5×600 mm                        | 1—14—101               | 1          |
| 3    | S 22—0501.005    | Ochranná trubka PVC<br>Ø 3×0,75×150                      | 1—21—003               | 1          |
| 4*   | S 11—0501.101    | Kabelové oko   | 1—25—099               | 7*         |
| 5*   | S 11—0501.102    | Násuvka PVC Ø 4,5×0,75×20<br>(modrá)                     | 1—21—004               | 7*         |
| 6    |                  |  |                        |            |
| (7)  | S 22—0501.300/A  | Kabel světla úplný                                       | 638—7204/2             | (1)        |
| 8    | S 22—0501.002    | Kabel od přepínače k světlo-<br>metu 2× Ø 0,5×420 (bílý) | 1—14—101               | 1          |
| 9    | S 22—0501.006/A  | Kabel od bzučáku k přepínači<br>2×0,5×420 (černý)        | 1—14—101               | 1          |
| 10   | S 22—0501.004    | Ochranná trubka PVC (modrá)<br>Ø 6×0,75×280              | 1—21—006               | 1          |
| 11   |                  |  |                        |            |
| 12   |                  |  |                        |            |
| 13   |                  |  |                        |            |
| (14) | S 22—0501.200    | Kabel zadního světla úplný                               | 638—7201               | (1)        |
| 15   | S 22—0501.003    | Kabel zadního světla s očkem<br>2×0,5×1800 (černý)       | 638—7205/2             | 1          |
| 16   | S 11—0501.103    | Ochranná trubka PVC<br>Ø 3Ø0,75×300 (světlešedý)         | 1—21—003               | 1          |
| 17   |                  |  |                        |            |
| 18   |                  |  |                        |            |
| 19   |                  |  |                        |            |
| 20** | 151—63—195       | Odrušovací koncovka zapal.<br>svíčky                     | 0—60—001               | 1          |

\* Poznáv. číslem 4 a 5 je uveden počet kusů pro všechny kabely (pozice č. 1, 7 a 14).

\*\* Při použití zapalovací svíčky PAL 14—7—RZ, č. v. 353—13—010 (s vestavným odrušovacím odporem) místo použití neodrušené kabelové koncovky číslo K 355—66—062.

## Hustilka

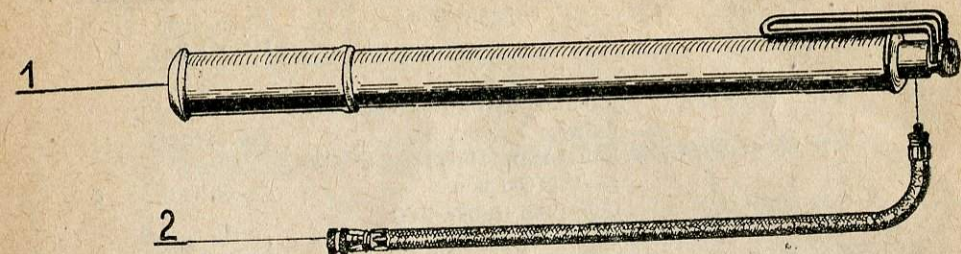

## Nářadí

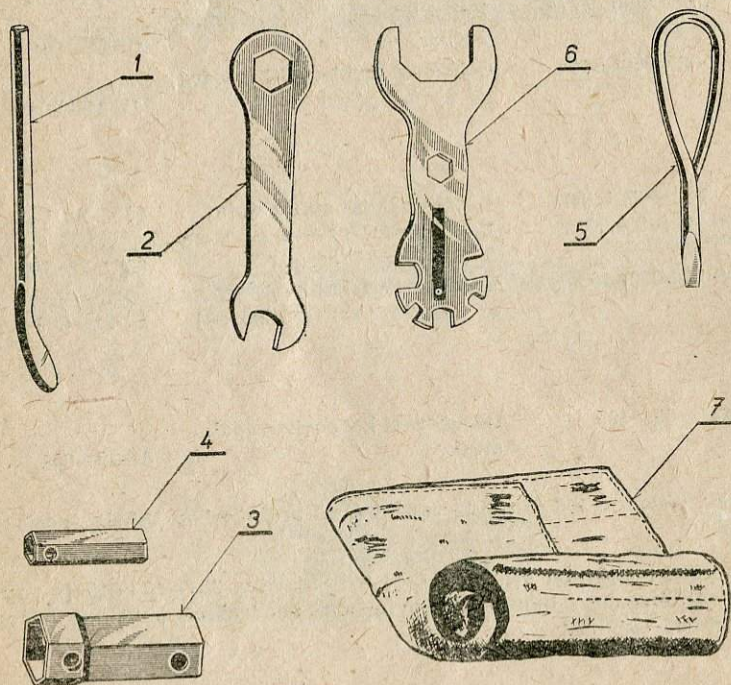

## Hustilka

| Pol. | Výrobní označení | Pojmenování    | Obch. čísla Mototechny | Počet kusů |
|------|------------------|----------------|------------------------|------------|
| 1    | S 11-0603.000    | Hustilka úplná | 3-43-624               | 1          |
| 2    | 353-71-102       | Hadička úplná  | 3-46-664               | 1          |

## Nářadí

| Pol. | Výrobní označení | Pojmenování                        | Obch. čísla Mototechny | Počet kusů |
|------|------------------|------------------------------------|------------------------|------------|
| —    | S 11-0602.000/A  | Souprava nářadí včetně obalu       | 638-7101/1             | (1)        |
| 1    | S 11-0602.003    | Montážní páka                      | N                      | 1          |
| 2    | S 11-0602.005/A  | Klíč lisovaný 14/17                | 9-01-004               | 1          |
| 3    | S 11-0602.002    | Trubkový klíč 21/22                | 9-05-004               | 1          |
| 4    | S 11-0602.010    | Trubkový klíč 10×55                | 9-05-052               | 1          |
| 5    | S 11-0602.008    | Šroubovák                          | 9-35-002               | 1          |
| 6    | S 11-0602.009    | Jednotný klíč s měrkou na kontakty | 638-7105/1             | 1          |
| 7    | S 11-0602.001/A  | Obal na nářadí                     | N                      | 1          |

# I. Rejstřík výrobních čísel STADION v porovnání s obchodními čísly MOTOTECHNY.

| Výrobní číslo STADION | Obchod. číslo MOTOTECHNA | Strana | Výrobní číslo STADION | Obchod. číslo MOTOTECHNA | Strana         |
|-----------------------|--------------------------|--------|-----------------------|--------------------------|----------------|
| 1-4901-4              | 4-62-574                 | 25     | S 11-0105.006         | 616-1142                 | 31             |
| 2-2435-4              | 4-65-721                 | 25     | S 11-0105.007         | 634-2520                 | 31, 35         |
| 2-2438-4              | 4-65-718                 | 25     | S 11-0105.009         | 616-5132                 | 15             |
| 2-2449-4              | 4-65-722                 | 25     | S 11-0105.101         | 613-1139                 | 15             |
| 2-2453-4              | 4-65-724                 | 25     | S 11-0106.100 P       | 6-47-042/2               | 15             |
|                       |                          |        | S 11-0106.100 L       | 6-47-043/2               | 15             |
| 2-2462-4              | 4-65-782                 | 27     | S 11-0109.001         | 613-0723                 | 29, 39         |
| 2-2463-4              | 4-65-783                 | 27     | S 11-0109.110         | 638-1103                 | 29             |
| 2-2467-4              | 4-65-781                 | 27     | S 11-0109.111         | 7-70-415/05              | 29             |
| 2-2516-4              | 4-65-774                 | 25     |                       |                          |                |
| 2-3156-4              | 4-65-776                 | 25     | S 11-0204.010         | 4-73-186                 | 43             |
|                       |                          |        | S 11-0205.004 A       | 7-77-030/e 18            | 41             |
| 2-3157                | 4-65-772                 | 25     | S 11-0205.005 A       | 638-2524                 | 41             |
| 2-3208-4              | 4-65-707                 | 25     | S 11-0301.009 A       | 634-0619                 | 35             |
| 2-3308                | 4-65-708                 | 25     | S 11-0301.009 A       | 7-76-206                 | 29             |
| 2-4813-4              | 4-65-710                 | 25     |                       |                          |                |
| 2-4814-4              | 4-65-711                 | 25     | S 11-0301.201 B       | 638-4133                 | 35             |
|                       |                          |        | S 11-0301.202 B       | 638-4135                 | 31, 35         |
| 2-6585                | 4-65-779                 | 25     | S 11-0301.203 B       | 638-4122                 | 35             |
| 2-6586                | 4-65-778                 | 25     | S 11-0301.204 B       | 5-57-200                 | 35, 36         |
| 2-6587-4              | 4-65-780                 | 25     |                       |                          |                |
| 2-6588                | 4-65-770                 | 25     | S 11-0301.205 B       | 638-4137                 | 35             |
| 2-6590                | 4-61-265                 | 27     | S 11-0301.206 B       | 638-4138                 | 35             |
|                       |                          |        | S 11-0301.209 B       | 7-42-835                 | 35             |
| 2-6591                | 4-61-266                 | 27     | S 11-0301.211 B       | 638-4140                 | 35             |
| 2-6676                | 4-64-117                 | 25     | S 11-0301.301 B       | 638-4134                 | 35             |
| 2-21107               | 4-65-773                 | 25     |                       |                          |                |
| 2-21111               | 4-65-771                 | 25     | S 11-0302.004         | 613-4320                 | 29, 39, 43, 55 |
| 2-52-09               | 4-83-007                 | 43     |                       |                          |                |
|                       |                          |        | S 11-0302.007         | 631-0403                 | 47             |
| 2-66-45               | 4-69-168                 | 43     | S 11-0302.008         | 613-4165                 | 47             |
|                       |                          |        | S 11-0302.104         | 638-4207                 | 43             |
| S 11-015.007          | 634-2520                 | 35     | S 11-0302.105         | 634-2930                 | 39, 47         |
| S 11-019.001          | 613-0724                 | 39     |                       |                          |                |
| S 11-0105.002         | 638-0520                 | 15     | S 11-0302.105         | 7-76-706                 | 29, 39, 43     |
| S 11-0105.003         | 638-0519                 | 15     | S 11-0302.208 B       | 638-4139                 | 35             |
| S 11-0105.004         | 638-0524                 | 15     | S 11-0303.100         | 638-4303/2               | 55             |
| S 11-0105.005         | 629-4144                 | 31     |                       |                          |                |

| Výrobní číslo STADION | Obchod. číslo MOTOTECHNA | Strana | Výrobní číslo STADION | Obchod. číslo MOTOTECHNA | Strana     |
|-----------------------|--------------------------|--------|-----------------------|--------------------------|------------|
| S 11-0303.107         | 638-4326                 | 55     | S 11-0401.001         | 638-5104                 | 49         |
| S 11-0303.108         | 638-4327                 | 55     | S 11-0401.004 B       | 638-5133                 | 49         |
| S 11-0303.109         | 638-4325                 | 55     | S 11-0401.006 B       | 638-5132                 | 49         |
| S 11-0303.201         | 6-31-306                 | 55     | S 11-0401.007         | 634-2521                 | 33         |
| S 11-0303.205         | 613-4319                 | 55     |                       |                          | 49, 51     |
|                       |                          |        | S 11-0401.008         | 634-5105                 | 33, 49     |
| S 11-0303.206         | 613-4316                 | 55     |                       |                          | 51         |
| S 11-0303.210         | 613-4326                 | 55     | S 11-0401.101 A       | 638-5106                 | 49, 51, 52 |
| S 11-0303.213         | 613-4325                 | 55     | S 11-0401.105         | 6-77-150                 | 49, 51, 52 |
| S 11-0303.214         | 613-4318                 | 55     |                       |                          |            |
| S 11-0303.217         | 613-4317                 | 55     | S 11-0401.106         | 6-73-195                 | 49, 52     |
|                       |                          |        | S 11-0401.107         | 6-86-000                 | 49, 52     |
| S 11-0303.218         | 613-0443                 | 55     | S 11-0401.109         | 638-5114                 | 49, 52     |
| S 11-0303.301         | 638-4320                 | 55     | S 11-0401.110         | 632-5112                 | 49, 52     |
| S 11-0303.305         | 638-4305                 | 55     | S 11-0401.111         | 638-5111                 | 49, 52     |
| S 11-0303.308         | 613-4309                 | 55     |                       |                          |            |
| S 11-0303.309         | N                        | 55     | S 11-0401.112         | 4-47-026                 | 49, 52     |
|                       |                          |        | S 11-0401.113         | 638-5110                 | 49, 52     |
| S 11-0303.311         | 7-73-015/05              | 55     | S 11-0401.114         | 7-28-258                 | 51, 52     |
| S 11-0303.312         | 615-1155                 | 55     | S 11-0401.200 A       | 638-5108                 | 49         |
| S 11-0303.318         | 638-4324                 | 55     | S 11-0401.203 A       | 638-5119                 | 49         |
| S 11-0303.401         | 638-4322                 | 55     |                       |                          |            |
| S 11-0303.402         | 638-4306                 | 55     | S 11-0401.206 A       | 634-5130                 | 49, 52     |
|                       |                          |        | S 11-0401.208 A       | 638-5128                 | 49, 52     |
| S 11-0303.403         | 638-4307                 | 55     | S 11-0401.210         | 638-5126                 | 49, 52     |
| S 11-0303.404         | 638-4308                 | 55     | S 11-0401.211         | 634-0526                 | 51         |
| S 11-0303.405         | 638-4321                 | 55     | S 11-0401.211         | 615-1156                 | 41, 43     |
| S 11-0303.406         | 631-0426                 | 55     |                       |                          |            |
| S 11-0303.501         | 613-4315                 | 55     | S 11-0401.211 A       | 615-1158                 | 49, 52     |
|                       |                          |        | S 11-0401.212         | 616-1139                 | 29, 41     |
| S 11-0303.600 C       | 2-09-108                 | 36     |                       |                          | 43, 51     |
| S 11-0303.603 C       | 2-09-052                 | 36     | S 11-0401.212 A       | 615-4131                 | 49, 51, 52 |
| S 22-0304.100         | 638-4332/2               | 57     | S 11-0401.213         | 638-5122                 | 53, 51, 52 |
| S 11-0304.100         | 638-4330                 | 57     | S 11-0401.214         | 5-25-151                 | 53, 52     |
| S 11-0304.109         | 638-4331                 | 57     |                       |                          |            |
|                       |                          |        | S 11-0401.216 A       | 638-5121                 | 53, 52     |
| S 11-0304.110         | 638-5222                 | 51     | S 11-0401.251         | 638-5125                 | 53, 52     |
| S 11-0304.111         | 638-4341                 | 57     | S 11-0402.100         | 638-5209                 | 51         |
| S 11-0304.112         | 638-4342                 | 57     | S 11-0402.101         | 638-5207                 | 51         |
| S 11-0306.306         | 638-4343                 | 57     | S 11-0402.105         | 638-5210                 | 51         |
| S 11-0304.207         | 6-40-224                 | 57     |                       |                          |            |
| S 11-0304.300         | 638-4333                 | 57     | S 11-0402.106         | 638-5213                 | 51         |
| S 11-0304.400         | 638-4334/2               | 57     | S 11-0402.107         | 6-86-202                 | 51         |
| S 11-0304.500         | 638-4335                 | 57     | S 11-0402.108         | 638-5212                 | 51         |



| Výrobní číslo<br>STADION | Obchod. číslo<br>MOTOTECHNA | Strana | Výrobní číslo<br>STADION | Obchod. číslo<br>MOTOTECHNA | Strana |
|--------------------------|-----------------------------|--------|--------------------------|-----------------------------|--------|
| S 11-0402.111            | 638-5211                    | 51     | S 22.0105.001            | 629-2142                    | 31     |
| S 11-0402.112            | 638-5214                    | 51     | S 22-0109.003            | 638-1106/2                  | 29     |
| S 11-0402.113            | 5-24-525                    | 51     | S 22-0109.009            | 7-30-180                    | 29     |
|                          |                             |        | S 22-0109.100            | 638-1112/2                  | 29     |
| S 11-0402.303            | 638-5221                    | 51     | S 22-0109.200            | 638-1104/2                  | 29     |
| S 11-0402.401            | 638-5217                    | 51     |                          |                             |        |
| S 11-0402.501            | 638-5216                    | 51     | S 22-0201.007            | 634-4132                    | 31     |
| S 11-0402.600 A          | 638-5215                    | 51     | S 22-0201.021            | 638-2121/2                  | 31     |
| S 11-0402.602 A          | 638-5223                    | 51     | S 22-0201.025            | 638-2118/2                  | 31     |
|                          |                             |        | S 22-0201.031            | 638-2122/2                  | 31     |
|                          |                             |        | S 22-0201.034            | 638-2120/2                  | 31     |
| S 11-0402.701            | 6-60-466                    | 51     |                          |                             |        |
| S 11-0501.100            | 638-7202                    | 21     | S 22-0201.043            | 638-2351/2                  | 33     |
| S 11-0501.101            | 1-25-099                    | 59     | S 22-0201.100            | 638-2101/2                  | 31     |
| S 11-0501.102            | 1-21-004                    | 59     | S 22-0202.000            | 638-2201/2                  | 39     |
| S 11-0501.103            | 1-21-003                    | 59     | S 22-0202.003            | 638-2205/2                  | 39     |
|                          |                             |        | S 22-0202.005            | 637-2127                    | 39     |
| S 11-0501.201            | 7-28-264                    | 39     |                          |                             |        |
| S 11-0503.002            | 1-26-160                    | 43     | S 22-0202.006            | 638-2206/2                  | 39     |
| S 11-0504.000            | 638-6601                    | 47     | S 22-0203.000            | 6-65-048                    | 45     |
| S 11-0504.004            | 638-6603                    | 47     | S 22-0203.010            | 7-74-408                    | 45     |
| S 11-0504.005            | 638-6604                    | 47     | S 22-0204.000            | 638-2602/2                  | 43     |
|                          |                             |        | S 22-0204.007            | 638-2603/2                  | 43     |
| S 11-0504.006            | 638-6606                    | 47     |                          |                             |        |
| S 11-0504.009            | 7-71-715/04                 | 47     | S 22-0204.008            | 7-30-181                    | 43     |
| S 11-0504.010            | 638-6605                    | 47     | S 22-0204.009            | 638-2605/2                  | 43     |
| S 11-0504.014            | 7-76-058                    | 47     | S 22-0204.012            | 630-2111                    | 43     |
| S 11-0504.100            | 638-6602                    | 47     | S 22-0204.014            | 638-2606/2                  | 43     |
|                          |                             |        | S 22-0204.017            | 7-30-182                    | 43     |
| S 11-0504.211            | 638-6608                    | 47     |                          |                             |        |
| S 11-0602.000 A          | 638-7101/1                  | 61     | S 22-0204.400            | 638-2609/2                  | 43     |
| S 11-0602.001 A          | N                           | 61     | S 22-0204.500            | 638-2610/2                  | 43     |
| S 11-0602.002            | 9-05-004                    | 61     | S 22-0205.000 A          | 638-2520/2                  | 41     |
| S 11-0602.003            | 638-7112                    | 61     | S 22-0205.100 A          | 638-2521/2                  | 41     |
|                          |                             |        | S 22-0205.103            | 638-2522/2                  | 41     |
| S 11-0602.005 A          | 9-01-004                    | 61     |                          |                             |        |
| S 11-0602.008            | 9-35-002                    | 61     | S 22-0205.105 A          | 638-2523/2                  | 41     |
| S 11-0602.009            | 638-7105/1                  | 61     | S 22-0301.013            | 640-4120                    | 35     |
| S 11-0602.010            | 9-05-052                    | 61     | S 22-0301.014            | 640-4121                    | 35     |
| S 11-0603.000            | 3-43-624                    | 61     | S 22-0301.015            | 640-4122                    | 35     |
|                          |                             |        | S 22-0301.017            | 7-30-150                    | 35     |
| S 12-0109.005            | 629-6301                    | 29     |                          |                             |        |
| S 12-0109.110            | 638-1116                    | 29     | S 22-0301.018            | 7-30-151                    | 25     |
| S 12-0109.120            | 638-1113                    | 29     | S 22-0301.019            | 7-30-152                    | 31, 35 |
| S 12-0505.400            | 1-31-105                    | 55     |                          |                             |        |

| Výrobní číslo<br>STADION | Obchod. číslo<br>MOTOTECHNA | Strana | Výrobní číslo<br>STADION | Obchod. číslo<br>MOTOTECHNA | Strana |
|--------------------------|-----------------------------|--------|--------------------------|-----------------------------|--------|
| S 22-0301.027            | 613-4110                    | 35     | 303-9646.00              | 638-2350                    | 33     |
| S 22-0301.032            | 640-4106                    | 35     | 351-11-201               | 613-0160                    | 7      |
| S 22-0301.039            | 7-30-183                    | 35     | 353-11-114               | 5-12-652                    | 8      |
|                          |                             |        | 353-67-035               | 1-07-343                    | 27     |
| S 22-0301.040 A          | 2-12-039                    | 36     | 353-67-040               | 1-07-344                    | 27     |
| S 22-0301.041 A          | 7-30-154                    | 36     |                          |                             |        |
| S 22-0301.200            | 640-4119                    | 35     | 359-11-131               | 7-10-313                    | 8      |
| S 22-0301.500            | 640-4102                    | 35     | 359-11-213               | 638-0123                    | 8      |
| S 22-0301.600            | 640-4101/1                  | 35     | 359-12-014               | 3-55-380/20                 | 11     |
|                          |                             |        | 359-12-015               | 3-55-382/20                 | 11     |
| S 22-0302.002            | 640-4201/1                  | 39     | 359-12-016               | 3-55-385/20                 | 11     |
| S 22-0303.000 A          | 638-4300/2                  | 55     |                          |                             |        |
| S 22-0304.100            | 638-4332/2                  | 57     | 359-12-017               | 3-55-387/20                 | 11     |
| S 22-0401.000 B          | 638-5102/2                  | 49     | 359-12-018               | 3-55-390/20                 | 11     |
| S 22-0401.001            | 638-5116/2                  | 49, 52 | 359-12-024               | 4-44-006/00                 | 11     |
| S 22-0401.100            | 638-5105/2                  | 49, 52 | 359-12-034               | 4-49-010                    | 11     |
| S 22-0401.101            | 638-5220/2                  | 51     | 359-12-128               | 6-94-014                    | 11     |
|                          |                             |        |                          |                             |        |
| S 22-0401.100 A          | 638-5105/2                  | 49     | 359-13-013               | 634-0311                    | 13     |
| S 22-0402.005            | 638-5206/2                  | 51     | 359-16-012               | 4-65-004                    | 23     |
| S 22-0402.010            | 638-5204/2                  | 51     | 359-19-126               | 634-0223                    | 11     |
| S 22-0402.012            | 6-60-052                    | 51     | 159-41-034               | 634-4132                    | 35     |
|                          |                             |        | 353-71-102               | 3-46-664                    | 61     |
| S 22-0501.002            | 1-14-101                    | 59     |                          |                             |        |
| S 22-0501.003            | 638-7205/2                  | 59     | 403-0900.72              | 638-2354/2                  | 33     |
| S 22-0501.004            | 1-21-006                    | 59     | 403-4500.62              | 638-2358/2                  | 33     |
| S 22-0501.005            | 1-21-003                    | 59     | 403-4510.20              | 638-2360/2                  | 33     |
| S 22-0501.006 A          | 1-14-101                    | 59     | 403-5611.08              | 638-2359/2                  | 33     |
|                          |                             |        | 403-6400.30              | 638-2361/2                  | 33     |
| S 22-0501.007 A          | 1-14-101                    | 59     |                          |                             |        |
| S 22-0501.200            | 638-7201                    | 59     | 403-6404.49              | 638-2353/2                  | 33     |
| S 22-0501.300 A          | 638-7204/2                  | 59     | 403-6830.02              | 638-2357/2                  | 33     |
| S 22-0501.400 A          | 638-7203/2                  | 59     | 403-6905.10              | 638-2352/2                  | 33     |
|                          |                             |        | 403-6905.11              | 638-2356/2                  | 33     |
| S 22-0505.001            | 638-4350/2                  | 55     | 403-7711.26              | 7-30-185                    | 33     |
| S 22-0601.000            | 638-2221/2                  | 41     |                          |                             |        |
| S 22-0601.103            | 613-2404                    | 41     | 403-7711.27              | 7-30-167                    | 33     |
| S 22-0604.001 A          | 1-55-050                    | 36     | 403-8039.01              | 638-2355/2                  | 33     |
| S 22-0604.002 A          | 7-30-155                    | 36     | 55-11-023                | 638/0713                    | 19     |
| S 22-0604.003 A          | 7-72-315/03                 | 36     | 550-12-005               | 4-00-141/10                 | 11     |
| S 22-0605                | 638-3101/2                  | 45     | 550-12-006               | 4-01-141/10                 | 11     |
| 150-11-008               | 5-12-650                    | 7      |                          |                             |        |
| 150-11-061               | 4-83-003                    | 7      | 550-12-007               | 4-02-141/10                 | 11     |
| 151-63-195               | 0-60-001                    | 59     | 550-12-008               | 4-03-141/10                 | 11     |

| Výrobní číslo<br>STADION | Obchod. číslo<br>MOTOTECHNA | Strana | Výrobní číslo<br>STADION | Obchod. číslo<br>MOTOTECHNA | Strana |
|--------------------------|-----------------------------|--------|--------------------------|-----------------------------|--------|
| 550-12-009               | 4-04-141/10                 | 11     | 551-22-035               | 638-0510                    | 15     |
| 551-10-011               | 638-0709                    | 19     | 551-22-036               | 638-0511                    | 15     |
|                          |                             |        | 551-22-037               | 638-0512                    | 15     |
| 551-10-012               | 638-0523                    | 15, 19 | 551-22-038               | 638-0513                    | 15     |
| 551-10-021               | N                           | 21     | 551-22-039               | 638-0514                    | 15     |
| 551-10-022               | 638-0115                    | 7      |                          |                             |        |
| 551-11-010               | 638-0103                    | 7      | 551-22-041               | 638-0516                    | 15     |
| 551-11-011               | 638-0711                    | 19     | 551-22-042               | 638-0517                    | 15     |
|                          |                             |        | 551-22-043               | 638-0518                    | 15     |
| 551-11-015               | 638-0104                    | 7      | 551-22-046               | 7-28-257                    | 15     |
| 551-11-016               | 638-0712                    | 19     | 551-22-047               | 7-28-255                    | 15     |
| 551-11-022               | 638-0106                    | 7      |                          |                             |        |
| 551-11-024               | 7-36-175                    | 7      | 551-22-048               | 638-0521                    | 15     |
| 551-11-025               | 7-36-176                    | 7      | 551-22-060               | 638-0503/1                  | 15     |
|                          |                             |        | 551-22-064               | 638-0508/1                  | 15     |
| 551-11-029               | 638-0107                    | 7      | 551-22-065               | 638-0537                    | 15     |
| 551-11-111               | 638-0116                    | 7      | 551-22-066               | 638-0537                    | 15     |
| 551-11-112               | 638-0117                    | 7      |                          |                             |        |
| 551-11-113               | 638-0118                    | 7      | 551-22-068               | 638-0522                    | 15     |
| 551-11-114               | 638-0119                    | 7      | 551-22-071               | 638-0540                    | 15     |
|                          |                             |        | 551-22-080               | 638-0531                    | 15     |
| 551-11-115               | 7-28-260                    | 7      | 551-24-011               | 638-0600                    | 17     |
| 551-11-117               | 638-0121                    | 7      | 551-24-032               | 638-0603                    | 17     |
| 551-11-211               | 638-0126                    | 8      |                          |                             |        |
| 551-11-212               | 638-0127                    | 8      | 551-24-033               | 638-0604                    | 17     |
| 551-12-100               | 638-0201                    | 11     | 551-24-040               | 638-0602                    | 17     |
|                          |                             |        | 551-28-010               | 638-0701                    | 19     |
| 551-12-105               | N                           | 11     | 551-28-020               | 638-0702                    | 19     |
| 551-12-113               | N                           | 11     | 551-28-030               | 638-0703                    | 19     |
| 551-12-114               | N                           | 11     |                          |                             |        |
| 551-12-115               | N                           | 11     | 551-28-040               | 638-0704                    | 19     |
| 551-13-015               | 638-0308                    | 13     | 551-28-050               | 638-0705                    | 19     |
|                          |                             |        | 551-28-061               | 638-0706                    | 19     |
| 551-13-016               | N                           | 13     | 551-28-062               | 638-0707                    | 19     |
| 551-13-017               | N                           | 13     | 551-40-024               | 7-30-157                    | 39     |
| 551-13-018               | 638-0311                    | 13     |                          |                             |        |
| 551-13-033               | 638-0313                    | 13     | 551-46-066               | 7-28-310                    | 21     |
| 551-13-042               | 5-03-261                    | 13     | 551-61-000               | 0-32-510                    | 21     |
|                          |                             |        | 551-61-010               | 0-78-500                    | 21     |
| 551-22-012               | 638-0532                    | 15     | 551-61-011               | 0-78-512                    | 21     |
| 551-22-022               | 638-0533                    | 15     | 551-61-012               | 0-78-501                    | 21     |
| 551-22-025               | 638-0505                    | 15     |                          |                             |        |
| 551-22-026               | 638-0505/1                  | 15     | 551-61-013               | 0-78-502                    | 21     |
| 551-22-034               | 638-0509                    | 15     | 551-61-014               | 0-78-503                    | 21     |

| Výrobní číslo<br>STADION | Obchod. číslo<br>MOTOTECHNA | Strana | Výrobní číslo<br>STADION | Obchod. číslo<br>MOTOTECHNA | Strana |
|--------------------------|-----------------------------|--------|--------------------------|-----------------------------|--------|
| 551-61-015               | 0-39-305                    | 21     | 552-16-023               | 7-77-016/10                 | 23     |
| 551-61-017               | 0-78-504                    | 21     | 552-16-025               | 4-65-717                    | 23     |
| 551-61-018               | 0-40-305                    | 21     |                          |                             |        |
|                          |                             |        | 552-16-023               | 4-65-713                    | 23     |
| 551-61-020               | 0-78-511                    | 21     |                          |                             |        |
| 551-61-021               | 0-78-505                    | 21     | 6 00010 6003             | 6-86-003                    | 9      |
| 551-61-022               | 0-78-506                    | 21     | 6 00020 6201             | 6-86-201                    | 8      |
| 551-61-023               | 0-78-506                    | 21     | 6 01210 0009             | 6-93-013                    | 35     |
| 551-61-024               | 0-78-508                    | 21     | 6 04560 6202             | 6-86-122                    | 8      |
|                          |                             |        | 6 04570 6202             | 6-86-202                    | 8      |
| 551-61-025               | 0-43-012                    | 21     |                          |                             |        |
| 551-67-000               | 1-04-102                    | 27     | 6 11103 0026             | 7-71-708/03                 | 21     |
| 551-67-010               | 1-07-303                    | 27     | 6 11103 1068             | 638-2207/2                  | 39     |
| 552-10-001               | 638-0100                    | 7      | 6 11103 2169             | 634-0135                    | 8      |
| 552-10-014               | 7-36-177                    | 23     | 6 11131 2083             | 638-0110                    | 7      |
|                          |                             |        | 6 11131 2085             | 634-0117                    | 7      |
| 552-11-000               | N                           | 7      |                          |                             |        |
| 552-11-027               | 7-24-001                    | 7, 13  | 6 11133 2039             | 7-72-208/04                 | 21     |
| 552-11-110/210           | 638-0101                    | 7      | 6 11133 2042             | 613-0429                    | 21     |
| 552-13-021               | 638-0300                    | 13     | 6 11133 2069             | 7-72-212/05                 | 9      |
| 552-13-030               | 638-0303                    | 13     | 6 11134 2040             | 613-0471                    | 21     |
|                          |                             |        | 6 11134 2045             | 638-0410                    | 21     |
| 552-13-032               | 638-0312                    | 13     |                          |                             |        |
| 552-13-033               | 638-0305                    | 13     | 6 11148 2069             | 613-2226                    | 35     |
| 552-13-034               | 638-0306                    | 13     | 6 11148 2100             | 613-0162                    | 7      |
| 552-13-035               | 7-36-178                    | 13     | 6 11401 1006             | 613-1139                    | 39     |
| 552-16-000               | 4-64-101                    | 23     | 6 11401 1108             | 629-2136                    | 11     |
|                          |                             |        | 6 11401 2003             | 631-0426                    | 21     |
| 552-16-010               | 4-61-260                    | 23     |                          |                             |        |
| 552-16-011               | 4-65-716                    | 23     | 6 11401 2005             | 613-4320                    | 29     |
| 552-16-012               | 4-65-712                    | 23     | 6 11401 2006             | 616-1139                    | 7, 29  |
| 552-16-013               | 4-65-706                    | 23     | 6 11401 2008             | 616-1142                    | 35     |
| 552-16-014               | 4-65-703                    | 23     | 6 11403 2110             | 634-2536                    | 15, 36 |
|                          |                             |        | 6 11702 2043             | 616-6325                    | 21     |
| 552-16-015               | 4-65-707                    | 23     |                          |                             |        |
| 552-16-016               | 4-65-710                    | 23     | 6 11733 2064             | 638-0605                    | 17     |
| 552-16-017               | 4-65-701                    | 23     | 6 11735 0043             | 615-1154                    | 21     |
| 552-16-018               | 4-65-704                    | 23     | 6 11735 0053             | 615-1155                    | 8, 13  |
| 552-16-019               | 4-65-708                    | 23     | 6 11735 0064             | 615-1156                    | 7, 39  |
|                          |                             |        | 6 11735 0084             | 615-1158                    | 35     |
| 552-16-020               | 4-65-603                    | 23     |                          |                             |        |
| 552-16-021               | 4-65-702                    | 23     | 6 11740 1041             | 631-0402                    | 21, 55 |
| 552-16-022               | 4-65-711                    | 23     | 6 11740 2061             | 634-0620                    | 13, 27 |
|                          |                             |        | 6 11740 2082             | 634-2520                    | 11     |

| Výrobní číslo<br>STADION | Obchod. číslo<br>MOTOTECHNA | Strana | Výrobní číslo<br>STADION | Obchod. číslo<br>MOTOTECHNA | Strana |
|--------------------------|-----------------------------|--------|--------------------------|-----------------------------|--------|
| 6 11753 1105             | 7-76-910                    | 15     | 6 93133 1076             | 638-0122                    | 7      |
| 6 12301 5246             | 5-24-510                    | 21     |                          |                             |        |
| 6 12301 5368             | 5-24-066                    | 8      | 6 93133 2075             | 638-0113                    | 7      |
| 6 12925 0004             | 7-82-604                    | 13     | 6 93133 2083             | 638-0111                    | 7      |
| 6 12929 0004             | 7-76-954                    | 19     | 6 93134 1072             | 616-4313                    | 27     |
|                          |                             |        | 6 93205 2116             | 638-0525                    | 15     |
| 6 12929 0006             | 7-76-956                    | 19     |                          |                             |        |
| 6 12929 0007             | 7-76-957                    | 13     | 6 94143 0225             | 0-52-225                    | 13     |
| 6 12930 0024             | 4-48-024                    | 15     | 6 94149 0014             | 5-13-121                    | 13     |
| 6 12931 0032             | 4-47-035                    | 8      | 6 94312 0615             | 1-10-005                    | 27     |
| 6 19280 0006             | 7-28-265                    | 15     | ČSN 02 1181              | 7-66-006/05                 | 33     |
|                          |                             |        | ČSN 02 2170              | 7-87-022/30                 | 33     |
|                          |                             |        | ČSN 36 0154              | 1-11-455                    | 47     |
| 6 19312 2007             | 5-13-808                    | 13     |                          |                             |        |
| 6 19401 0003             | 7-09-953                    | 7      | 4 By 90540               | 1-07-109                    | 27     |
| 6 19401 0052             | 7-10-563                    | 8      |                          |                             |        |
| 6 91385 1002             | 638-0208                    | 11     |                          |                             |        |

## II. Rejstřík obchodních čísel MOTOTECHNY v porovnání s výrobními čísly STADION.

| Obchod. číslo<br>MOTOTECHNA | Výrobní číslo<br>STADION | Strana | Obchod. číslo<br>MOTOTECHNA | Výrobní číslo<br>STADION | Strana |
|-----------------------------|--------------------------|--------|-----------------------------|--------------------------|--------|
| 0-32-510                    | 551-61-000               | 21     | 1-25-099                    | S 11-0501.101            | 59     |
| 0-39-305                    | 551-61-015               | 21     |                             |                          |        |
| 0-40-305                    | 551-61-018               | 21     | 1-26-160                    | S 11-0503.002            | 43     |
| 0-43-012                    | 551-61-025               | 21     | 1-31-105                    | S 12-0505.400            | 55     |
| 0-52-225                    | 6 94143 0225             | 13     | 1-55-050                    | S 22-0604.001 A          | 36     |
|                             |                          |        | 2-09-052                    | S 11-0303.603 C          | 36     |
|                             |                          |        | 2-09-108                    | S 11-0303.600 C          | 36     |
| 0-60-001                    | 151-63-195               | 59     |                             |                          |        |
| 0-78-500                    | 551-61-010               | 21     | 2-12-039                    | S 22-0301.040 A          | 36     |
| 0-78-501                    | 551-61-012               | 21     | 3-43-624                    | S 11-0603.000            | 61     |
| 0-78-502                    | 551-61-013               | 21     | 3-46-664                    | 353-71-102               | 61     |
| 0-78-503                    | 551-61-014               | 21     | 3-55-380/20                 | 359-12-014               | 11     |
|                             |                          |        | 3-55-382/20                 | 359-12-015               | 11     |
| 0-78-504                    | 551-61-017               | 25     |                             |                          |        |
| 0-78-505                    | 551-61-021               | 21     | 3-55-385/20                 | 359-12-016               | 11     |
| 0-78-506                    | 551-61-022               | 21     | 3-55-387/20                 | 359-12-017               | 11     |
| 0-78-506                    | 551-61-023               | 21     | 3-55-390/20                 | 359-12-018               | 11     |
| 0-78-508                    | 551-61-024               | 21     | 4-00-141/10                 | 550-12-005               | 11     |
|                             |                          |        | 4-01-141/10                 | 550-12-006               | 11     |
| 0-78-511                    | 551-61-020               | 21     | 4-02-141/10                 | 550-12-007               | 11     |
| 0-78-512                    | 551-61-011               | 21     | 4-03-141/10                 | 550-12-008               | 11     |
| 1-04-102                    | 551-67-000               | 27     | 4-04-141/10                 | 550-12-009               | 11     |
| 1-07-109                    | 4 By 90540               | 27     |                             |                          |        |
| 1-07-303                    | 551-67-010               | 27     | 4-44-006/00                 | 359-12-024               | 11     |
|                             |                          |        | 4-47-026                    | S 11-0401.112            | 49, 52 |
| 1-07-343                    | 353-67-035               | 27     | 4-47-035                    | 6 12931 0032             | 8      |
| 1-07-344                    | 353-67-040               | 27     | 4-48-024                    | 6 12930 0024             | 15     |
| 1-07-347                    | —                        | 27     | 4-49-010                    | 359-12-034               | 11     |
| 1-07-348                    | —                        | 27     |                             |                          |        |
| 1-07-423                    | —                        | 27     | 4-61-260                    | 552-16-010               | 23     |
|                             |                          |        | 4-61-265                    | 2-6590                   | 27     |
| 1-10-005                    | 6 94312 0615             | 27     | 4-61-266                    | 2-6591                   | 27     |
| 1-11-455                    | ČSN 36 0151              | 47     | 4-62-574                    | 1-4901-4                 | 25     |
| 1-14-101                    | S 22-0501.002            | 59     | 4-64-101                    | 552-16-000               | 23     |
| 1-14-101                    | S 22-0501.006 A          | 59     |                             |                          |        |
| 1-14-101                    | S 22-0501.007 A          | 59     | 4-64-117                    | 2-6676                   | 25     |
|                             |                          |        | 4-65-004                    | 359-16-012               | 23     |
| 1-21-003                    | S 22-0501.005            | 59     | 4-65-603                    | 552-16-020               | 23     |
| 1-21-003                    | S 11-0501.103            | 59     | 4-65-701                    | 552-16-017               | 23     |
| 1-21-004                    | S 11-0501.102            | 59     | 4-65-702                    | 552-16-021               | 23     |
| 1-21-006                    | S 22-0501.004            | 59     |                             |                          |        |

| Obchod. číslo<br>MOTOTECHNA | Výrobní číslo<br>STADION | Strana | Obchod. číslo<br>MOTOTECHNA | Výrobní číslo<br>STADION | Strana |
|-----------------------------|--------------------------|--------|-----------------------------|--------------------------|--------|
| 4-65-703                    | 552-16-014               | 23     | 5-13-121                    | 6 94149 0014             | 13     |
| 4-65-704                    | 552-16-018               | 23     | 5-13-808                    | 6 19312 2007             | 13     |
| 4-65-706                    | 552-16-013               | 23     | 5-24-066                    | 6 12301 5368             | 8      |
| 4-65-707                    | 2-3208-4                 | 25     | 5-24-510                    | 6 12301 5246             | 21     |
| 4-65-707                    | 552-16-015               | 23     | 5-24-525                    | S 11-0402.113            | 51     |
| 4-65-708                    | 552-16-019               | 23     | 5-25-151                    | S 11-0401.214            | 52, 53 |
| 4-65-708                    | 2-3308                   | 25     | 5-57-200                    | S 11-0301.204            | 36, 35 |
| 4-65-710                    | 552-16-016               | 23     | 6-31-306                    | S 11-0303.201            | 55     |
| 4-65-710                    | 2-4813-4                 | 25     | 6-40-224                    | S 11-0304.207            | 57     |
| 4-65-711                    | 552-16-022               | 23     | 6-47-042/2                  | S 11-0106.100 P          | 15     |
| 4-65-711                    | 2-4814-4                 | 25     | 6-47-043/2                  | S 11-0106.100 L          | 15     |
| 4-65-712                    | 552-16-012               | 23     | 6-60-052                    | S 22-0402.012            | 51     |
| 4-65-713                    | 552-16-028               | 23     | 6-65-048                    | S 22-0203.000            | 45     |
| 4-65-716                    | 552-16-011               | 23     | 6-60-466                    | S 11-0402.701            | 51     |
| 4-65-717                    | 552-16-025               | 23     | 6-73-195                    | S 11-0401.106            | 51, 52 |
| 4-65-718                    | 2-2438-4                 | 25     | 6-77-150                    | S 11-0401.105            | 51, 52 |
| 4-65-721                    | 2-2435-4                 | 25     | 6-86-000                    | S 11-0401.107            | 49, 52 |
| 4-65-722                    | 2-2449-4                 | 25     | 6-86-003                    | 6 00010 6003             | 9      |
| 4-65-724                    | 2-2453-4                 | 25     | 6-86-122                    | 6 04560 6202             | 8      |
| 4-65-770                    | 2-6588                   | 25     | 6-86-201                    | 6 00020 6201             | 8      |
| 4-65-771                    | 2-21111                  | 25     | 6-86-202                    | 6 04570 6202             | 8      |
| 4-65-772                    | 2-3157                   | 25     | 6-86-202                    | S 11-0402.107            | 51     |
| 4-65-773                    | 2-21207                  | 25     | 6-93-013                    | 6 01210 0009             | 35     |
| 4-65-774                    | 2-2516-4                 | 25     | 6-94-014                    | 359-12-128               | 11     |
| 4-65-776                    | 2-3156-4                 | 25     | 7-09-953                    | 6 19401 0003             | 7      |
| 4-65-778                    | 2-6586                   | 25     | 7-10-313                    | 359-11-131               | 8      |
| 4-65-779                    | 2-6585                   | 25     | 7-10-563                    | 6 19401 0052             | 8      |
| 4-65-780                    | 2-6587-4                 | 25     | 7-24-001                    | 552-11-027               | 7, 13  |
| 4-65-781                    | 2-2467-4                 | 27     | 7-28-255                    | 551-22-047               | 8, 15  |
| 4-65-782                    | 2-2462-4                 | 27     | 7-28-257                    | 551-22-046               | 15     |
| 4-65-783                    | 2-2463-4                 | 27     | 7-28-258                    | S 11-0401.114            | 51, 52 |
| 4-69-168                    | 2.66-45                  | 43     | 7-28-260                    | 551-11-115               | 7      |
| 4-73-186                    | S 11-0204.010            | 43     | 7-28-264                    | S 11-0501.201            | 39     |
| 4-83-003                    | 150-11-061               | 7      | 7-28-265                    | 6-19280-0006             | 15     |
| 4-83-007                    | 2-52-09                  | 43     | 7-28-310                    | 551-46-066               | 21     |
| 5-03-261                    | 551-13-042               | 13     | 7-30-150                    | S 22-0301.017            | 35     |
| 5-12-650                    | 150-11-008               | 7      | 7-30-151                    | S 22-0301.018            | 35     |
| 5-12-652                    | 353-11-114               | 8      |                             |                          |        |

| Obchod. číslo<br>MOTOTECHNA | Výrobní číslo<br>STADION | Strana | Obchod. číslo<br>MOTOTECHNA | Výrobní číslo<br>STADION | Strana         |
|-----------------------------|--------------------------|--------|-----------------------------|--------------------------|----------------|
| 7-30-152                    | S 22-0301.019            | 31, 35 | 9-05-052                    | S 11-0602.010            | 61             |
| 7-30-154                    | S 22-0301.041 A          | 36     | 9-35-002                    | S 11-0602.008            | 61             |
| 7-30-155                    | S 22-0604.002 A          | 36     |                             |                          |                |
| 7-30-157                    | 551-40-024               | 39     | 613-0160                    | 351-11-201               | 7              |
| 7-30-167                    | 403-7711.27              | 33     | 613-0162                    | 6 11148 2100             | 7              |
|                             |                          |        | 613-0429                    | 6 11133 2042             | 21             |
| 7-30-180                    | S 22-0109.009            | 29     |                             |                          |                |
| 7-30-181                    | S 22-0204.008            | 43     | 613-0443                    | S 11-0303.218            | 55             |
| 7-30-182                    | S 22-0204.017            | 43     | 613-0471                    | 6 11134 2040             | 21             |
| 7-30-183                    | S 22-0301.039            | 35     | 613-0723                    | S 11-0109.001            | 29, 39         |
| 7-30-184                    | S 22-0301.041 A          | 41     | 613-0724                    | S 11-019.001             | 39             |
| 7-30-185                    | 403-7711.27              | 33     | 613-1139                    | 6 11401 1006             | 39             |
| 7-36-175                    | 551-11-024               | 7      |                             |                          |                |
| 7-36-176                    | 551-11-025               | 7      | 613-1139                    | S 11-0105.101            | 15             |
| 7-36-177                    | 552-10-014               | 23     | 613-2226                    | 6 11148 2069             | 35             |
| 7-36-173                    | 552-13-035               | 13     | 613-2404                    | S 22-0601.103            | 41             |
| 7-42-835                    | S 11-0301.209 B          | 35     | 613-4110                    | S 22-0301.027            | 35             |
| 7-66-006/05                 | ČSN 02 1181              | 33     | 613-4165                    | S 11-0302.008            | 47             |
| 7-70-415/05                 | S 11-0109.111            | 29     |                             |                          |                |
| 7-71-708/03                 | 6 11103 0026             | 21     | 613-4309                    | S 11-0303.308            | 55             |
| 7-71-715/04                 | S 11-0504.009            | 47     | 613-4315                    | S 11-0303.501            | 55             |
|                             |                          |        | 613-4316                    | S 11-0303.206            | 55             |
| 7-72-208/04                 | 6 11133 2039             | 21     | 613-4317                    | S 11-0303.217            | 55             |
| 7-72-212/05                 | 6 11133 2069             | 9      | 613-4318                    | S 11-0303.214            | 55             |
| 7-72-315/03                 | S 22-0604.003 A          | 36     |                             |                          |                |
| 7-73-015/05                 | S 11-0303.311            | 55     | 613-4319                    | S 11-0303.205            | 55             |
| 7-74-408                    | S 22-0203.010            | 45     | 613-4320                    | 6 11401 2005             | 29             |
|                             |                          |        | 613-4320                    | S 11-0302.004            | 33, 43, 47, 55 |
| 7-76-058                    | S 11-0504.014            | 47     | 613-4325                    | S 11-0303.213            | 55, 63         |
| 7-76-206                    | S 11-0301.009 A          | 29     | 613-4326                    | S 11-0303.210            | 55             |
| 7-76-706                    | S 11-0302.105            | 29, 39 |                             |                          |                |
| 7-76-910                    | 6 11753 1105             | 15     | 615-1154                    | 6 11735 0043             | 21             |
| 7-76-954                    | 6 12929 0004             | 19     | 615-1155                    | 6 11735 0053             | 13             |
|                             |                          |        | 615-1155                    | S 11-0303.312            | 55             |
| 7-76-956                    | 6 12929 0006             | 19     | 615-1156                    | 6 11735 0064             | 7, 39          |
| 7-76-957                    | 6 12929 0007             | 13     | 615-1156                    | S 11-0401.211            | 41, 43         |
| 7-77-016/10                 | 552-16-023               | 23     |                             |                          |                |
| 7-77-030/18                 | S 11-0205.004 A          | 41     |                             |                          |                |
| 7-82-604                    | 6 12925 0004             | 13     | 615-1158                    | S 11-0401.211 A          | 49, 52         |
|                             |                          |        | 615-1158                    | 6 11735 0084             | 11, 35         |
| 7-87-022/30                 | ČSN 02 2170              | 33     | 615-4131                    | S 11-0401.212 A          | 49, 51         |
| 9-01-004                    | S 11-0602.005 A          | 61     | 616-1139                    | 6 11401 2006             | 7, 29          |
| 9-05-004                    | S 11-0602.002            | 61     | 616-1139                    | S 11-0401.212            | 29, 41, 43, 55 |

| Obchod. číslo<br>MOTOTECHNA | Výrobní číslo<br>STADION | Strana      | Obchod. číslo<br>MOTOTECHNA | Výrobní číslo<br>STADION | Strana |
|-----------------------------|--------------------------|-------------|-----------------------------|--------------------------|--------|
| 616-1142                    | 6 11401 2008             | 35          | 638-0104                    | 551-11-015               | 7      |
| 616-1142                    | S 11-0105.006            | 31          | 638-0106                    | 551-11-022               | 7      |
| 616-4313                    | 6 93134 1072             | 27          |                             |                          |        |
| 616-5132                    | S 11-0105.009            | 15          | 638-0107                    | 551-11-029               | 7      |
| 616-6325                    | 6 11702 2043             | 21          | 638-0110                    | 6 11131 2083             | 7      |
|                             |                          |             | 638-0111                    | 6 93133 2083             | 7      |
|                             |                          |             | 638-0113                    | 6 93133 2075             | 7      |
| 629-2136                    | 6 11401 1108             | 11          | 638-0115                    | 551-10-022               | 7      |
| 629-2142                    | S 22-0105.001            | 31          |                             |                          |        |
| 629-4144                    | S 11-0105.005            | 31          | 638-0116                    | 551-11-111               | 7      |
| 629-6301                    | S 12-0109.005            | 29          | 638-0117                    | 551-11-112               | 7      |
| 630-2111                    | S 22-0204.012            | 43          | 638-0118                    | 551-11-113               | 7      |
|                             |                          |             | 638-0119                    | 551-11-114               | 7      |
|                             |                          |             | 638-0121                    | 551-11-117               | 7      |
| 631-0402                    | 6 11740 1041             | 21, 55      |                             |                          |        |
| 631-0403                    | S 11-0302.007            | 51          |                             |                          |        |
| 631-0426                    | S 11-0303.406            | 61          | 638-0122                    | 6 93133 1076             | 7      |
| 631-0426                    | 6 11401 2003             | 21          | 638-0123                    | 359-11-213               | 8      |
| 634-0117                    | 6 11131 2085             | 7           | 638-0126                    | 551-11-211               | 8      |
|                             |                          |             | 638-0127                    | 551-11-212               | 8      |
|                             |                          |             | 638-0201                    | 551-12-100               | 11     |
| 634-0135                    | 6 11103 2169             | 8           |                             |                          |        |
| 634-0223                    | 359-19-126               | 11          | 638-0208                    | 6 91382 1002             | 11     |
| 634-0311                    | 359-13-013               | 13          | 638-0300                    | 552-13-021               | 13     |
| 634-0526                    | S 11-0401.211            | 51          | 638-0303                    | 552-13-030               | 13     |
| 634-0619                    | S 11-0301.009 A          | 35          | 638-0305                    | 552-13-033               | 13     |
|                             |                          |             | 638-0306                    | 552-13-034               | 13     |
| 634-0620                    | 6 11740 2061             | 13, 27      |                             |                          |        |
| 634-2520                    | 6 11740 2082             | 11          | 638-0308                    | 551-13-015               | 13     |
| 534-2520                    | S 11-0105.007            | 31, 35      | 638-0311                    | 551-13-018               | 13     |
| 634-2521                    | S 11-0401.007            | 33, 49, 51, | 638-0312                    | 552-13-032               | 13     |
|                             |                          |             | 638-0313                    | 551-13-033               | 13     |
|                             |                          |             | 638-0410                    | 6 11134 2045             | 21     |
| 634-2536                    | 6 11403 2110             | 15, 36      |                             |                          |        |
| 634-2930                    | S 11-0302.105            | 39          | 638-0503/1                  | 551-22-060               | 15     |
| 634-4132                    | 359-41-034               | 35          | 638-0505                    | 551-22-025               | 15     |
| 634-4132                    | S 22-0201.007            | 31          | 638-0505/1                  | 551-22-026               | 15     |
|                             |                          |             | 638-0508/1                  | 551-22-064               | 15     |
| 634-5105                    | S 11-0401.008            | 33, 49, 51  | 638-0509                    | 551-22-034               | 15     |
| 634-5130                    | S 11-0401.206 A          | 49, 52      |                             |                          |        |
| 637-2127                    | S 22-0202.005            | 39          | 638-0510                    | 551-22-035               | 15     |
|                             |                          |             | 638-0511                    | 551-22-036               | 15     |
| 638-0100                    | 552-10-001               | 7           | 638-0512                    | 551-22-037               | 15     |
| 638-0101                    | 552-11-110/210           | 7           | 638-0513                    | 551-22-038               | 15     |
| 638-0103                    | 551-11-010               | 7           | 638-0514                    | 551-22-039               | 15     |

| Obchod. číslo<br>MOTOTECHNA | Výrobní číslo<br>STADION | Strana | Obchod. číslo<br>MOTOTECHNA | Výrobní číslo<br>STADION | Strana |
|-----------------------------|--------------------------|--------|-----------------------------|--------------------------|--------|
| 638-0516                    | 551-22-041               | 15     | 638-1113                    | S 12-0109.120            | 29     |
| 638-0517                    | 551-22-042               | 15     | 638-1116                    | S 12-0109.118            | 29     |
| 638-0518                    | 551-22-043               | 15     | 638-2101/2                  | S 22-0201.100            | 31     |
| 638-0519                    | S 11-0105.003            | 15     |                             |                          |        |
| 638-0520                    | S 11-0105.002            | 15     | 638-2118/2                  | S 22-0201.025            | 31     |
|                             |                          |        | 638-2120/2                  | S 22-0201.034            | 31     |
| 638-0521                    | 551-22-048               | 15     | 638-2121/2                  | S 22-0201.021            | 31     |
| 638-0522                    | 551-22-068               | 15     | 638-2122/2                  | S 22-0201.031            | 31     |
| 638-0523                    | 551-10-012               | 15, 19 | 638-2201/2                  | S 22-0202.000            | 39     |
| 638-0524                    | S 11-0105.004            | 15     |                             |                          |        |
|                             |                          |        | 638-2205/2                  | S 22-0202.003            | 39     |
| 638-0525                    | 6 93205 2116             | 15     | 638-2206/2                  | S 22-0202.006            | 39     |
| 638-0531                    | 551-22-080               | 15     | 638-2207/2                  | 6 11103 1068             | 39     |
| 638-0532                    | 551-22-012               | 15     | 638-2221/2                  | S 22-0601.000            | 41     |
| 638-0533                    | 551-22-022               | 15     | 638-2350                    | 303-9646.00              | 33     |
| 638-0537                    | 551-22-065               | 15     |                             |                          |        |
|                             |                          |        | 638-2351/2                  | S 22-0201.043            | 33     |
| 638-0537                    | 551-22-066               | 15     | 638-2352/2                  | 403-6905.10              | 33     |
| 638-0540                    | 551-22-071               | 15     | 638-2353/2                  | 403-6404.49              | 33     |
| 638-0600                    | 551-24-011               | 17     | 638-2354/2                  | 403-0900.72              | 33     |
| 638-0602                    | 551-24-040               | 17     | 638-2355/2                  | 403-8039.01              | 33     |
| 638-0603                    | 551-24-032               | 17     |                             |                          |        |
|                             |                          |        | 638-2356/2                  | 403-6905.11              | 33     |
| 638-0604                    | 551-24-033               | 17     | 638-2357/2                  | 403-6830.02              | 33     |
| 638-0605                    | 6 11733 2064             | 17     | 638-2358/2                  | 403-4500.62              | 33     |
| 638-0701                    | 551-28-010               | 19     | 638-2359/2                  | 403-5611.08              | 33     |
| 638-0702                    | 551-28-020               | 19     |                             |                          |        |
| 638-0703                    | 551-28-030               | 19     | 638-2360/2                  | 403-4510.20              | 33     |
|                             |                          |        | 638-2361/2                  | 403-6400.30              | 33     |
| 638-0704                    | 551-28-040               | 19     | 638-2520/2                  | S 22-0205.000 A          | 41     |
| 638-0705                    | 551-28-050               | 19     | 638-2521/2                  | S 22-0205.100 A          | 41     |
| 638-0706                    | 551-28-061               | 19     | 638-2522/2                  | S 22-0205.105            | 41     |
| 638-0707                    | 551-28-062               | 19     |                             |                          |        |
| 638-0709                    | 551-10-011               | 19     | 638-2523/2                  | S 22-0205.105 A          | 41     |
|                             |                          |        | 638-2524                    | S 11-0205.005 A          | 41     |
| 638-0711                    | 551-11-011               | 19     | 638-2602/2                  | S 22-0204.000            | 43     |
| 638-0712                    | 551-11-016               | 19     | 638-2603/2                  | S 22-0204.007            | 43     |
| 638-0713                    | 55-11-023                | 19     | 638-2605/2                  | S 22-0204.009            | 43     |
| 638-1103                    | S 11-0109.110            | 29     |                             |                          |        |
| 638-1104/2                  | S 22-0109.200            | 29     | 638-2606/2                  | S 22-0204.014            | 43     |
|                             |                          |        | 638-2609/2                  | S 22-0204.400            | 43     |
|                             |                          |        | 638-2610/2                  | S 22-0204.500            | 43     |
| 638-1106/2                  | S 22-0109.003            | 29     | 638-3101/2                  | S 22-0605                | 45     |
| 638-1112/2                  | S 22-0109.100            | 29     | 638-4122                    | S 11-0301.203 B          | 35     |

| Obchod. číslo<br>STADION | Výrobní číslo<br>MOTOTECHNA | Strana | Obchod. číslo<br>STADION | Výrobní číslo<br>MOTOTECHNA | Strana     |
|--------------------------|-----------------------------|--------|--------------------------|-----------------------------|------------|
| 638-4133                 | S 11-0301.201 B             | 35     | 638-5111                 | S 11-0401.111               | 49, 52     |
| 638-4134                 | S 11-0301.301 B             | 35     | 638-5112                 | S 11-0401.110               | 49, 52     |
| 638-4135                 | S 11-0301.202 B             | 35     | 638-5114                 | S 11-0401.109               | 49, 52     |
| 638-4137                 | S 11-0301.205 B             | 35     |                          |                             |            |
| 638-4138                 | S 11-0301.206 B             | 35     |                          |                             |            |
|                          |                             |        | 638-5116/2               | S 22-0401.001               | 49, 52     |
| 638-4139                 | S 11-0302.208 B             | 35     | 638-5119                 | S 11-0401.203 A             | 49         |
| 638-4140                 | S 11-0301.211 B             | 35     | 638-5121                 | S 11-0401.216 A             | 52, 53     |
| 638-4207                 | S 11-0302.104               | 43     | 638-5122                 | S 11-0401.213               | 51, 52, 53 |
| 638-4300/2               | S 22-0303.000 A             | 55     | 638-5125                 | S 11-0401.251               | 52, 53     |
| 638-4303/2               | S 11-0303.100               | 55     |                          |                             |            |
|                          |                             |        | 638-5126                 | S 11-0401.210               | 49, 52     |
| 638-4305                 | S 11-0303.305               | 55     | 638-5128                 | S 11-0401.208 A             | 49, 52     |
| 638-4306                 | S 11-0303.402               | 55     | 638-5132                 | S 11-0401.006 B             | 49         |
| 638-4307                 | S 11-0303.403               | 55     | 638-5133                 | S 11-0401.004 B             | 49         |
| 638-4308                 | S 11-0303.404               | 55     |                          |                             |            |
| 638-4320                 | S 11-0303.301               | 55     | 638-5204/2               | S 22-0402.010               | 51         |
|                          |                             |        | 638-5206/2               | S 22-0402.005               | 51         |
| 638-4321                 | S 11-0303.405               | 55     | 638-5207                 | S 11-0402.101               | 51         |
| 638-4322                 | S 11-0303.401               | 55     | 638-5209                 | S 11-0402.100               | 51         |
| 638-4324                 | S 11-0303.318               | 55     | 638-5210                 | S 11-0402.105               | 51         |
| 638-4325                 | S 11-0303.109               | 55     |                          |                             |            |
| 638-4326                 | S 11-0303.107               | 55     | 638-5211                 | S 11-0402.111               | 51         |
|                          |                             |        | 638-5212                 | S 11-0402.108               | 51         |
| 638-4327                 | S 11-0303.108               | 55     | 638-5213                 | S 11-0402.106               | 51         |
| 638-4330                 | S 11-0304.100               | 57     | 638-5214                 | S 11-0402.112               | 51         |
| 638-4331                 | S 11-0304.109               | 57     | 638-5215                 | S 11-0402.600 A             | 51         |
| 638-4332/2               | S 22-0304.100               | 57     |                          |                             |            |
| 638-4333                 | S 11-0304.300               | 57     | 638-5216                 | S 11-0402.501               | 51         |
|                          |                             |        | 638-5217                 | S 11-0402.401               | 51         |
| 638-4334/2               | S 11-0304.400               | 57     | 638-5221                 | S 11-0402.303               | 51         |
| 638-4335                 | S 11-0304.500               | 57     | 638-5222                 | S 11-0304.110               | 51         |
| 638-4341                 | S 11-0304.111               | 57     | 638-5223                 | S 11-0402.602 A             | 51         |
| 638-4342                 | S 11-0304.112               | 57     | 638-5220/2               | S 22-0401.101               | 51         |
| 638-4343                 | S 11-0304.306               | 57     |                          |                             |            |
| 638-4350/2               | S 22-0505.001               | 55     | 638-6601                 | S 11-0504.000               | 47         |
|                          |                             |        | 638-6602                 | S 11-0504.100               | 47         |
| 638-5102/2               | S 22-0401.000 B             | 49     | 638-6603                 | S 11-0504.004               | 47         |
| 638-5104                 | S 11-0401.001               | 49     | 638-6604                 | S 11-0504.005               | 47         |
| 638-5105/2               | S 22-0401.100               | 52     | 638-6605                 | S 11-0504.010               | 47         |
| 638-5105/2               | S 22-0401.100 A             | 49     |                          |                             |            |
| 638-5106                 | S 11-0401.101 A             | 49, 51 | 638-6606                 | S 11-0504.006               | 47         |
|                          |                             |        | 638-6608                 | S 11-0504.211               | 47         |
| 638-5108                 | S 11-0401.200 A             | 49     | 638-7101/1               | S 11-0602.000 A             | 61         |
| 638-5110                 | S 11-0401.113               | 49, 52 |                          |                             |            |

| Výrobní číslo<br>MOTOTECHNA | Obchod. číslo<br>STADION | Strana | Výrobní číslo<br>MOTOTECHNA | Obchod. číslo<br>STADION | Strana |
|-----------------------------|--------------------------|--------|-----------------------------|--------------------------|--------|
| 638-7105/1                  | S 11-0602.009            | 61     | 640-4101/1                  | S 22-0301.600            | 35     |
| 638-7112                    | S 11-0602.003            | 61     | 640-4102                    | S 22-0301.500            | 35     |
|                             |                          |        | 640-4106                    | S 22-0301.032            | 35     |
| 638-7201                    | S 22-0501.200            | 59     | 640-4119                    | S 22-0301.200            | 35     |
| 638-7202                    | S 11-0501.100            | 21     | 640-4120                    | S 22-0301.013            | 35     |
| 638-7203/2                  | S 22-0501.400 A          | 59     | 640-4121                    | S 22-0301.014            | 35     |
| 638-7204/2                  | S 22-0501.300 A          | 59     | 640-4122                    | S 22-0301.015            | 35     |
| 638-7205/2                  | S 22-0501.003            | 59     | 640-4201/1                  | S 22-0302.002            | 39     |



# MOTOR

n. p., České Budějovice

## Karburátory Jikov

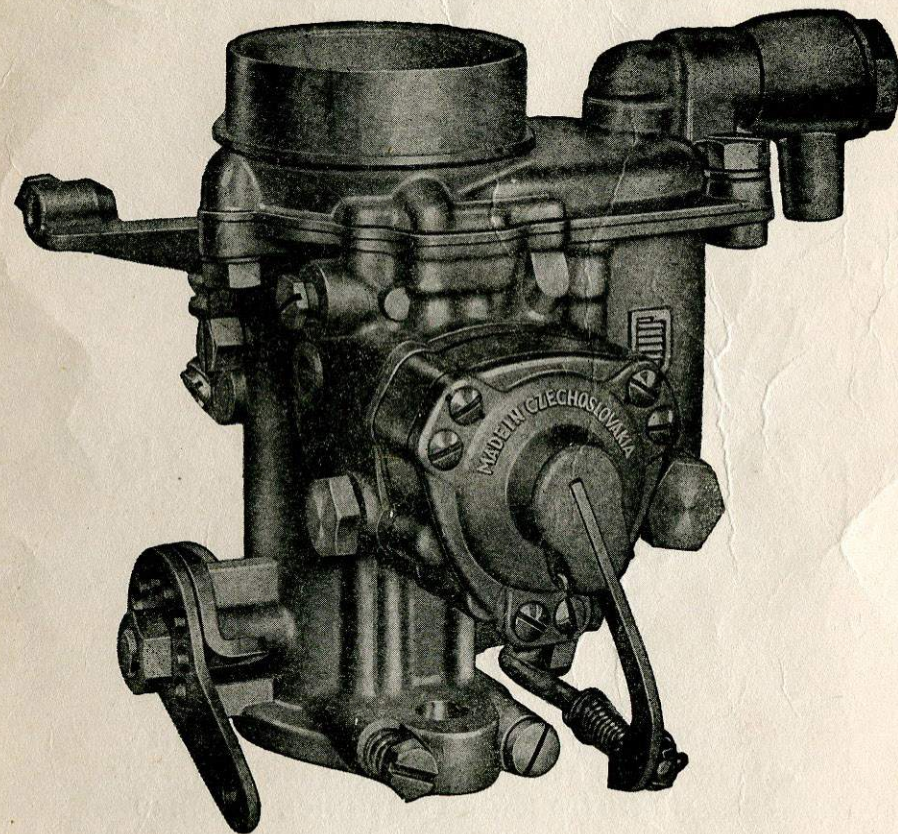

**Automobilové a motocyklové karburátory světové značky.  
Zaručují hospodárny provoz,  
maximální zrychlení a dlouhou životnost motorového vozidla.**

Jiskra, tiskařské závody, národní podnik, provoz Havlíčkův Brod





**„ZNAK DOBRÉ SLUŽBY  
MOTORISTŮM“**

---

ŽÁDEJTE VŽDY PŮVODNÍ NÁHRADNÍ SOUČÁSTI  
„STADION“. PŘI REKLAMACÍCH VÝROBKŮ „STADION“  
POUŽIJTE SLUŽEB NAŠICH SERVISNÍCH TECHNIKŮ

---

**STADION**

# IceniCAM On-Line Library

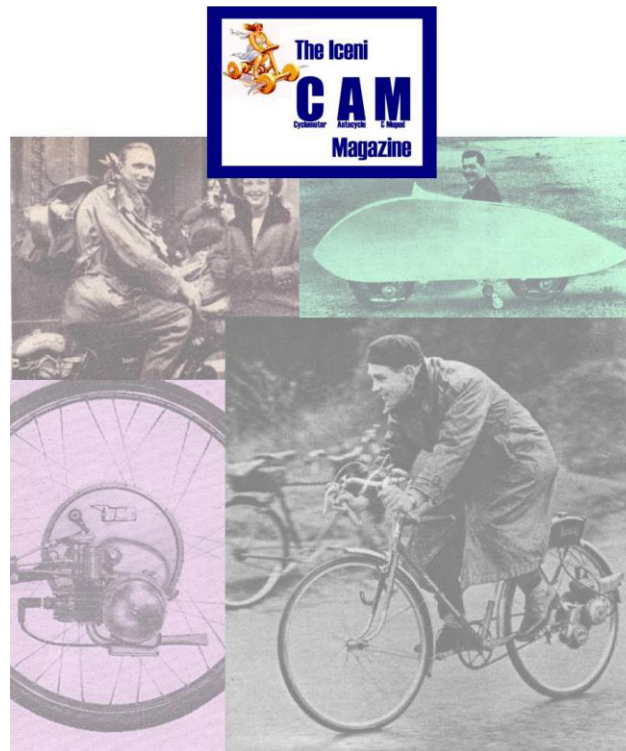

[www.icenicam.org.uk](http://www.icenicam.org.uk)