

IceniCAM Information Service

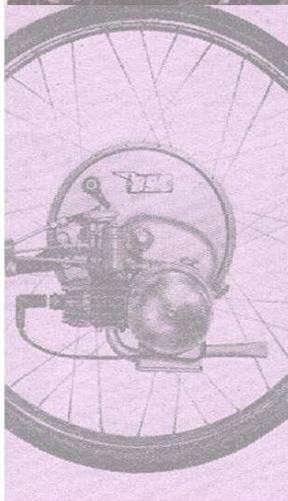

www.icenicam.org.uk

PT 2522 B

Mosquito

CATALOGO
PARTI DI RICAMBIO

Listino prezzi N. 34 in vigore dall'1-6-1951
MERSEYSIDE'S FOREMOST MOTORCYCLE & SIDECAR DISTRIBUTOR

Bob Sergent LTD.

MOORFIELDS LIVERPOOL 2.

CENTRAL 7398/9 - 2829

SALES
SPARES
SERVICE

S. p. A. MECCANICA GARELLI

MILANO

MERSEYSIDE'S FOREMOST MOTORCYCLE & SIDECAR DISTRIBUTOR

Bob Sergent LTD.

MOORFIELDS LIVERPOOL 2.

CENTRAL 7398/9 - 2829

SALES
SPARES
SERVICE

A V V E R T E N Z E

- Il presente catalogo reca gli aggiornamenti introdotti nella fabbricazione del *Mosquito* fino alla data di emissione di questa edizione, nonchè gli aggiornamenti del carburatore tipo T 1 9 FA. Peraltro tutte le modifiche e perfezionamenti sono applicabili a qualsiasi motore.

- L'autenticità delle parti di ricambio *Mosquito* è garantita dalla presenza di un talloncino recante il marchio depositato *Mosquito* ovvero dal marchio stesso riprodotto o inciso sul pezzo.

Nel caso del talloncino verificare l'integrità del sigillo con marchio depositato (®) di cui deve essere munito il cordoncino che lo assicura al pezzo.

COMPLESSO 1

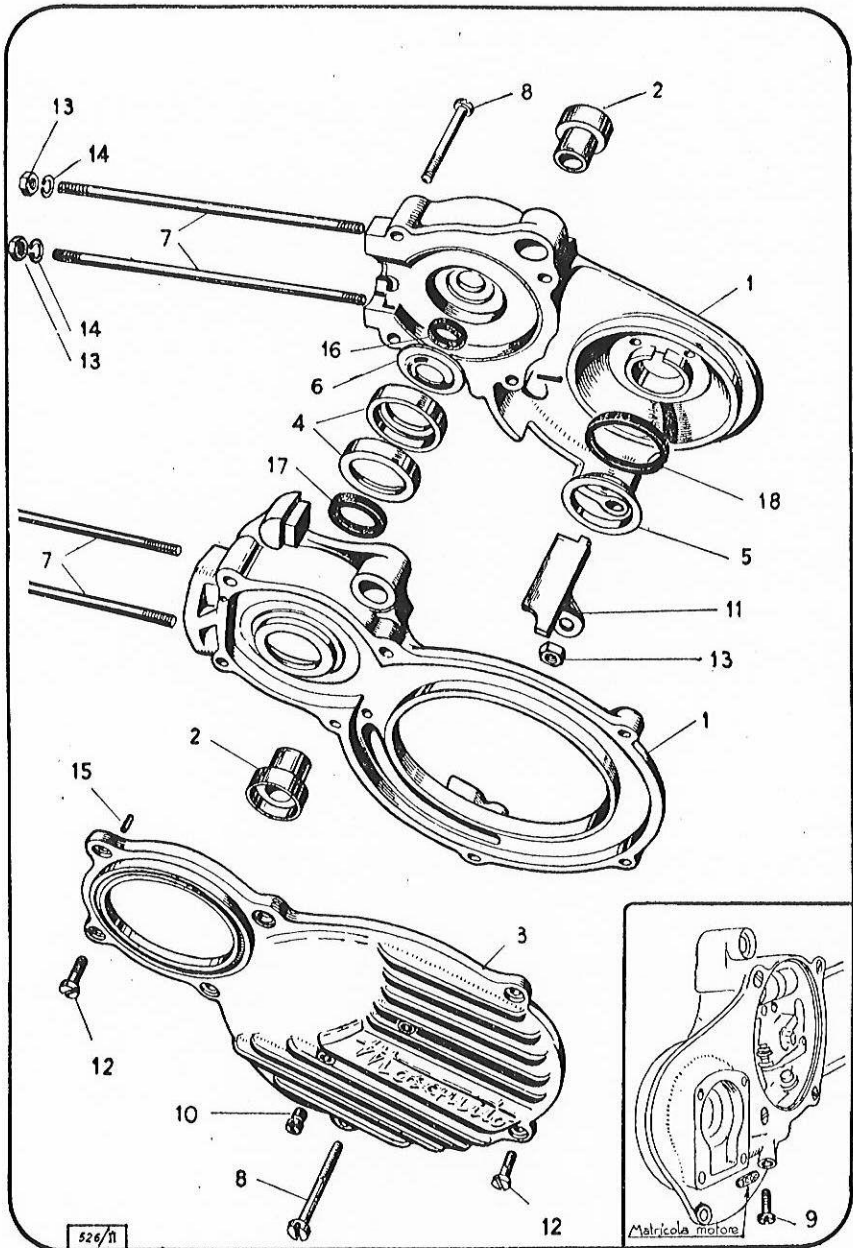

COMPLESSO 1

Fig.	N. d'ordinaz.	DENOMINAZIONE	Quantità per complesso	Quantità per motore	Prezzo unitario
—	307-1-100	Carters accoppiati, completi - composti dei pezzi a figura: 1 - 2 - 4 - 5 - 6 - 7	1	1	
1	307-1-140	Carter ant. e post. nudi, accoppiati . . .	1	1	
2	307-1-399	Bussola sospensione post. motore . . .	2	4	
3	307-1-134	Coperchio ingranaggi	1	1	
	307-1-223	Calotta supp. alb. motore	2	2	
	307-1-224	Calotta supp. alb. mot., magg. + 0,02 - 0	2	2	
4	307-1-225	Calotta supp. alb. mot., magg. + 0,02 - 0,02	2	2	
	307-1-226	Calotta supp. alb. mot., magg. + 0,04 - 0,02	2	2	
	307-1-227	Calotta supp. alb. mot., magg. + 0,04 - 0	2	2	
5	307-1-288	Anello porta guarnizione sul rullo . . .	1	1	
6	307-1-289	Disco tenuta guarnizione lato ruttore . .	1	1	
7	307-1-321	Prigioniero fiss. cilindro	4	4	
8	307-1-324	Vite 5 × 48 unione carters e coperchio . .	5	5	
9	307-1-327	Vite chiusura foro cavo primario nel carter	1	1	
10	307-1-328	Tappo chiusura fori estrattore	2	2	
11	307-8-600	Raschifango completo	1	1	
12	152-536	Vite 5 × 12 UNI 236	6	15	
13	210-036	Dado 5 UNI 205	5	15	
14	213-632	Rosetta elastica A 5,3 UNI 1751	4	20	
15	220-300	Spina di collegamento 2,5 × 8 UNI 1707 . .	1	1	
16	298-353	Guarnizione 9 × 14 MGN 434	1	1	
17	298-359	Guarnizione 20 × 28 MGN 434	1	1	
18	298-362	Guarnizione 26 × 32 MGN 434	1	1	

Per l'acquisto delle parti di ricambio rivolgersi all'Agenzia autorizzata. Richiedere le parti di ricambio col loro numero di ordinazione e indicare il numero di matricola del motore cui sono destinate.

L'eventuale impiego di ricambi non originali comporta il decadimento della garanzia.

COMPLESSO 2

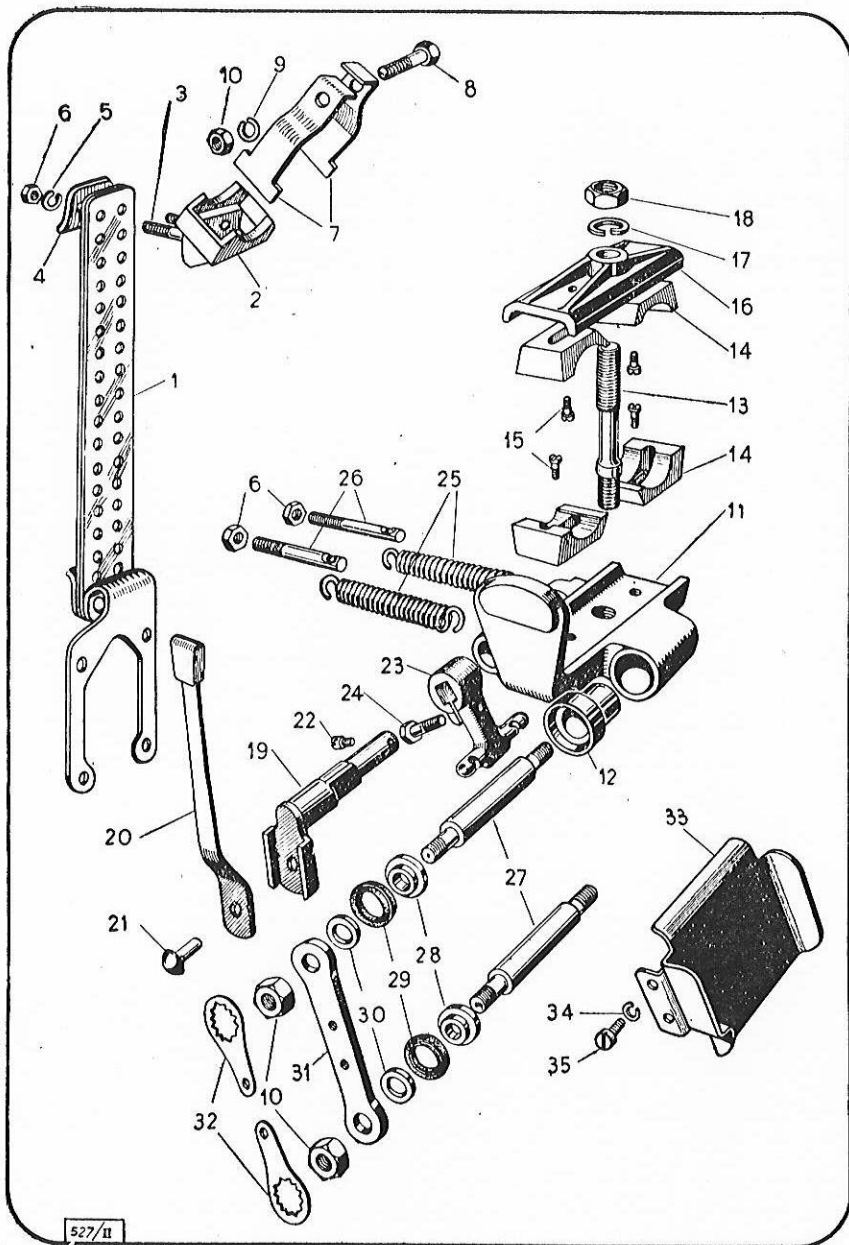

527/II

COMPLESSO 2

Fig.	N. d'ordinaz.	DENOMINAZIONE	Quantità per complesso	Quantità per motore	Prezzo unitario
1	307-1-010	Balestra sospensione anter., completa . . .	1	1	
—	307-1-040	Blocchetto attacco balestra al telaio, composto dei pezzi a figura 2-3	1	1	
2	307-1-383	Blocchetto attacco balestra al telaio . . .	1	1	
3	307-1-323	Prigioniero fiss. balestra	2	2	
4	307-1-385	Piastrina protezione balestra	1	1	
5	—	(Vedere complesso 1, fig. 14)	2	20	
6	—	(Vedere complesso 1, fig. 13)	4	15	
7	307-1-384	Fascetta fiss. blocchetto attacco balestra . .	2	2	
8	126-152	Vite 6 × 22 UNI 183	1	2	
9	213-636	Rosetta elastica A 6,4 UNI 1751	1	1	
10	210-416	Dado 6 UNI 207	5	7	
—	307-1-070	Supporto sospensione posteriore completo, composto dei pezzi a figura: 11 - 12 - 13	1	1	
11	307-1-391	Supporto sospensione posteriore	1	1	
12	—	(Vedere complesso 1, fig. 2)	2	4	
13	307-1-422	Prigioniero fiss. supporto	1	1	
14	307-1-397	Blocchetto attacco motore al telaio . . .	4	4	
15	307-1-398	Vite fiss. blocchetto sospensione motore . .	4	4	
16	307-1-421	Piastrina sup. supporto sospensione poster.	1	1	
17	213-652	Rosetta elastica A 9,5 UNI 1751	1	1	
18	210-236	Dado 9 UNI 206	1	1	
—	307-1-030	Leva superiore innesto motore, completa composta dei pezzi a figura: 19 - 20 - 21	1	1	
19	—	(Non si fornisce separatamente, ma solo il 307-1-030)			
20	307-1-416	Leva superiore innesto motore	1	1	
21	253-484	Ribattino 5 × 10 UNI 748	1	1	

(Segue a pag. 9)

Per l'acquisto delle parti di ricambio rivolgersi all'Agenzia autorizzata. Richiedere le parti di ricambio col loro numero di ordinazione e indicare il numero di matricola del motore cui sono destinate.

L'eventuale impiego di ricambi non originali comporta il decadimento della garanzia.

COMPLESSO 2

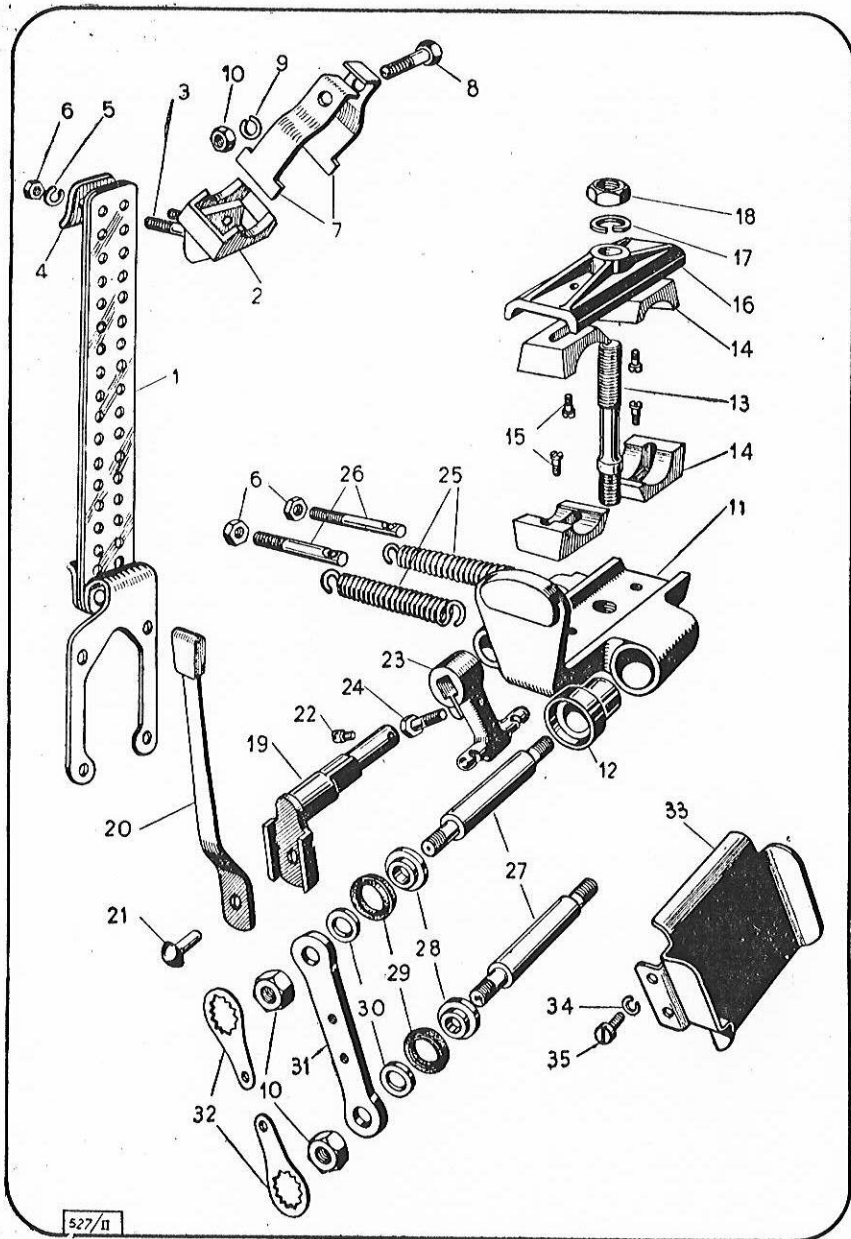

527/11

COMPLESSO 2

(Seguito)

Fig.	N. d'ordinaz.	DENOMINAZIONE	Quantità per complesso	Quantità per motore	Prezzo unitario
22	228-028	Grano 3,5 × 3 MGN 241	1	1	
23	307-1-415	Leva inferiore innesto motore	1	1	
24	307-1-325	Vite fiss. leva inferiore innesto motore	1	1	
25	307-1-424	Molla pressione rullo	2	2	
26	307-1-423	Tirante regolazione molle	2	2	
27	307-1-411	Perno sospensione posteriore motore	2	2	
28	307-1-413	Distanziere porta guarnizioni	4	4	
29	298-354	Guarnizione 10 × 16 MGN 434	4	4	
30	213-840	Rosetta 6,4 UNI 1733	4	4	
31	307-1-414	Leva per sospensione motore	2	2	
32	307-1-392	Piastrina sicurezza sospensione	4	4	
33	307-1-020	Paraspruzzi posteriore, completo	1	1	
34	213-620	Rosetta elastica A 3,7 UNI 1751	4	6	
35	152-348	Vite 3,5 × 6 UNI 236	4	4	

Per l'acquisto delle parti di ricambio rivolgersi all'Agenzia autorizzata. Richiedere le parti di ricambio col loro numero di ordinazione e indicare il numero di matricola del motore cui sono destinate.

L'eventuale impiego di ricambi non originali comporta il decadimento della garanzia.

COMPLESSO 3

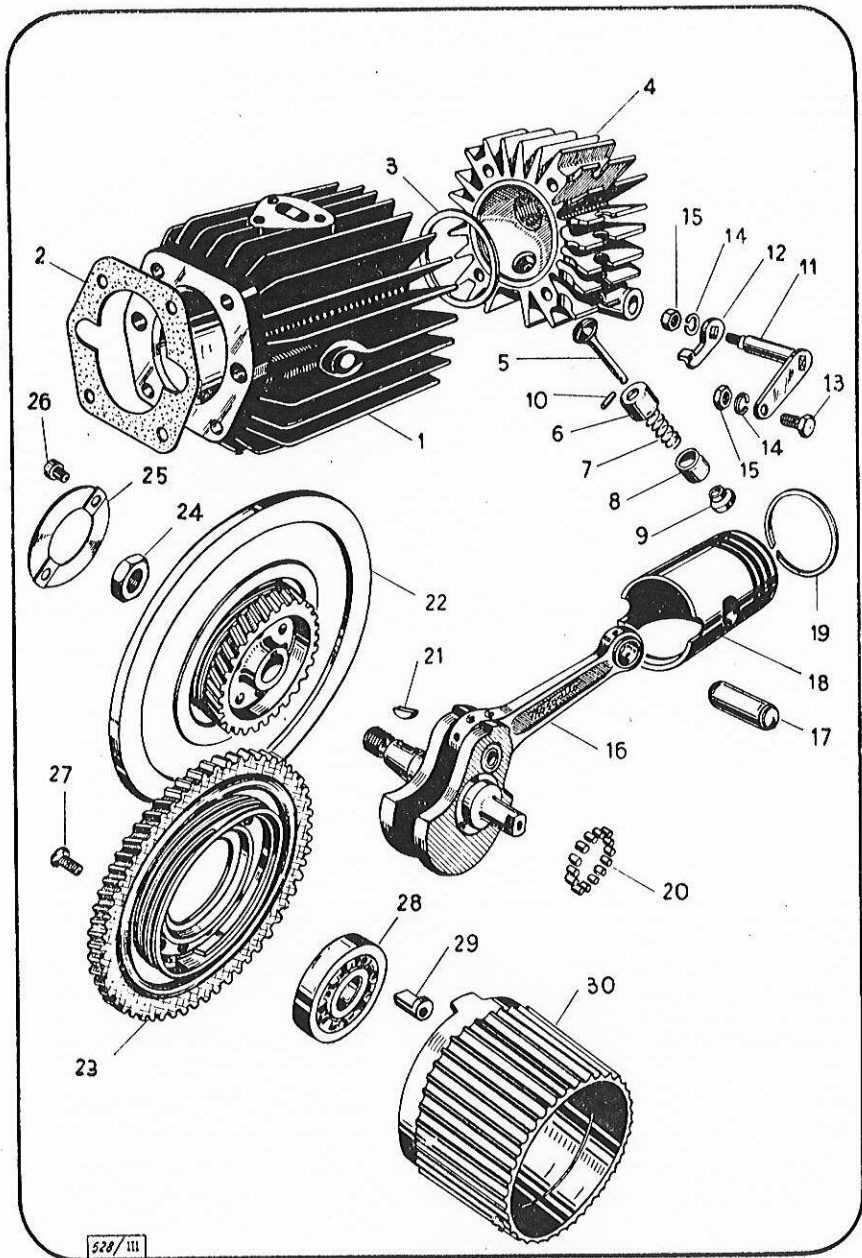

528/III

COMPLESSO 3

Fig.	N. d'ordinaz.	DENOMINAZIONE	Quantità per complesso	Quantità per motore	Prezzo unitario
1	307-3-100	Cilindro completo	1	1	
2	307-3-231	Guarnizione fra cilindro e carter	1	1	
3	307-3-232	Guarnizione fra testa e cilindro	1	1	
4	307-3-010	Testa con guida valvola	1	1	
5	307-3-342	Valvola decompressore	1	1	
6	307-3-352	Cappellotto sup. protez. molla decompr.	1	1	
7	307-3-343	Molla richiamo decompr.	1	1	
8	307-3-351	Cappellotto inf. protez. molla decompr.	1	1	
9	307-3-344	Disco ritegno molla decompr.	1	1	
10	220-120	Perno 1,5 × 8 UNI 1707	1	1	
11	307-3-090	Leva rinvio com. decompr. completa	1	1	
12	307-3-345	Leva comando decompr.	1	1	
13	307-3-348	Vite fiss. cavo com. decompr.	1	1	
14	---	(Vedere complesso 1, fig. 14)	2	20	
15	---	(Vedere complesso 1, fig. 13)	2	15	
16	307-2-200	Albero motore completo	1	1	
17	307-2-050	Spinotto normale completo	1	1	
—	307-2-222	Spinotto magg. 13,2 senza pastiglie	1	1	
—	307-2-223	Spinotto magg. 13,4 senza pastiglie	1	1	
—	307-2-224	Spinotto normale senza pastiglie	1	1	
—	307-2-225	Pastiglia spinotto p. pistone normale	2	2	
—	307-2-227	Pastiglia spinotto p. pist. maggior. Ø 35,5	2	2	
—	307-2-228	Pastiglia spinotto p. pist. maggior. Ø 36	2	2	
—	307-2-229	Pastiglia spinotto p. pist. maggior. Ø 36,5	2	2	
18	307-2-181	Pistone normale con grani	1	1	
	307-2-182	Pistone maggiorato Ø 35,5, con grani	1	1	
	307-2-183	Pistone maggiorato Ø 36, con grani	1	1	
	307-2-184	Pistone maggiorato Ø 36,5, con grani	1	1	

(Segue a pag. 13)

Per l'acquisto delle parti di ricambio rivolgersi all'Agenzia autorizzata. Richiedere le parti di ricambio col loro numero di ordinazione e indicare il numero di matricola del motore cui sono destinate.

L'eventuale impiego di ricambi non originali comporta il decadimento della garanzia.

COMPLESSO 3.

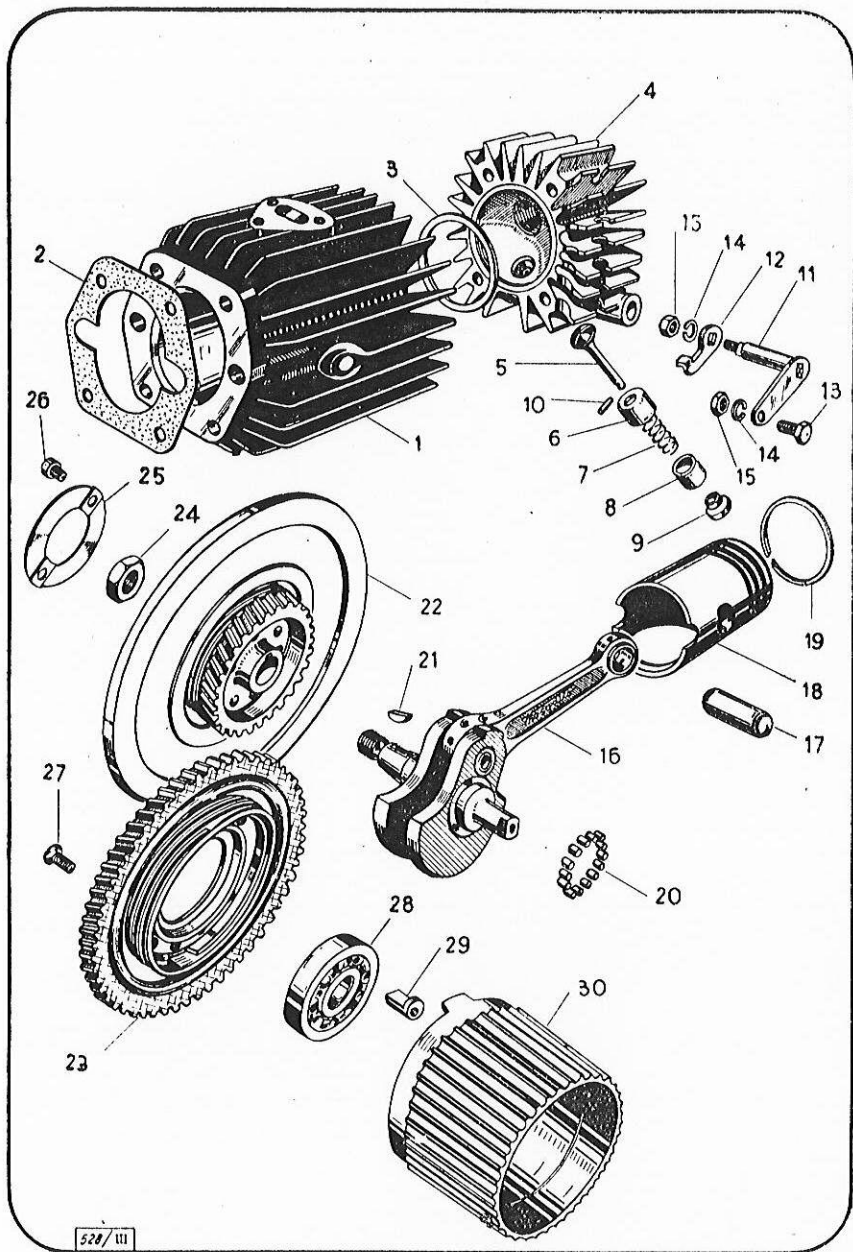

522/III

COMPLESSO 3

(Seguito)

Fig.	N. d'ordinaz.	DENOMINAZIONE	Quantità per complesso	Quantità per motore	Prezzo unitario
19	307-162	Fascia elastica 35 MGN 752	3	3	
	307-163	Fascia elastica 35,5 MGN 752 p. pist. magg.	3	3	
	307-164	Fascia elastica 36 MGN 752 p. pist. magg.	3	3	
	307-165	Fascia elastica 36,5 MGN 752 p. pist. magg.	3	3	
20	301-001	Rullo 5 × 5 MGN 641	28	28	
	301-004	Rullo maggiorato 5,01 × 5 MGN 641	28	28	
	301-002	Rullo maggiorato 5,02 × 5 MGN 641	28	28	
	301-003	Rullo maggiorato 5,03 × 5 MGN 641	28	28	
21	271-018	Linguetta 2,5 × 3,7 UNIM 99	1	1	
—	307-0-241	Volano composto dei pezzi a figura: 22 - 25 - 26 (vedere nota **)	1	1	
22	—	(Non si fornisce separato ma solo il 307 - 0 - 241)			
23	307-8-800	Ingranaggio comando rullo completo (vedere nota **)	1	1	
24	210-824	Dado 10 UNI 210	1	1	
25	307-2-136	Disco parapolvere sul volano	1	1	
26	307-2-912	Vite 5 MA × 7,5	2	2	
27	181-244	Vite 5 × 12 UNI 262	6	6	
28	304-353	Cuscinetto a sfere 20 MGN 721	1	2	
29	307-8-255	Nottolino fissaggio rullo	2	2	
30	307-8-254	Rullo di trasmissione	1	1	

(**) I particolari 307-0-241 e 307-8-800 si forniscono solamente accoppiati.

Per l'acquisto delle parti di ricambio rivolgersi all'Agenzia autorizzata. Richiedere le parti di ricambio col loro numero di ordinazione e indicare il numero di matricola del motore cui sono destinate.

L'eventuale impiego di ricambi non originali comporta il decadimento della garanzia.

COMPLESSO 4

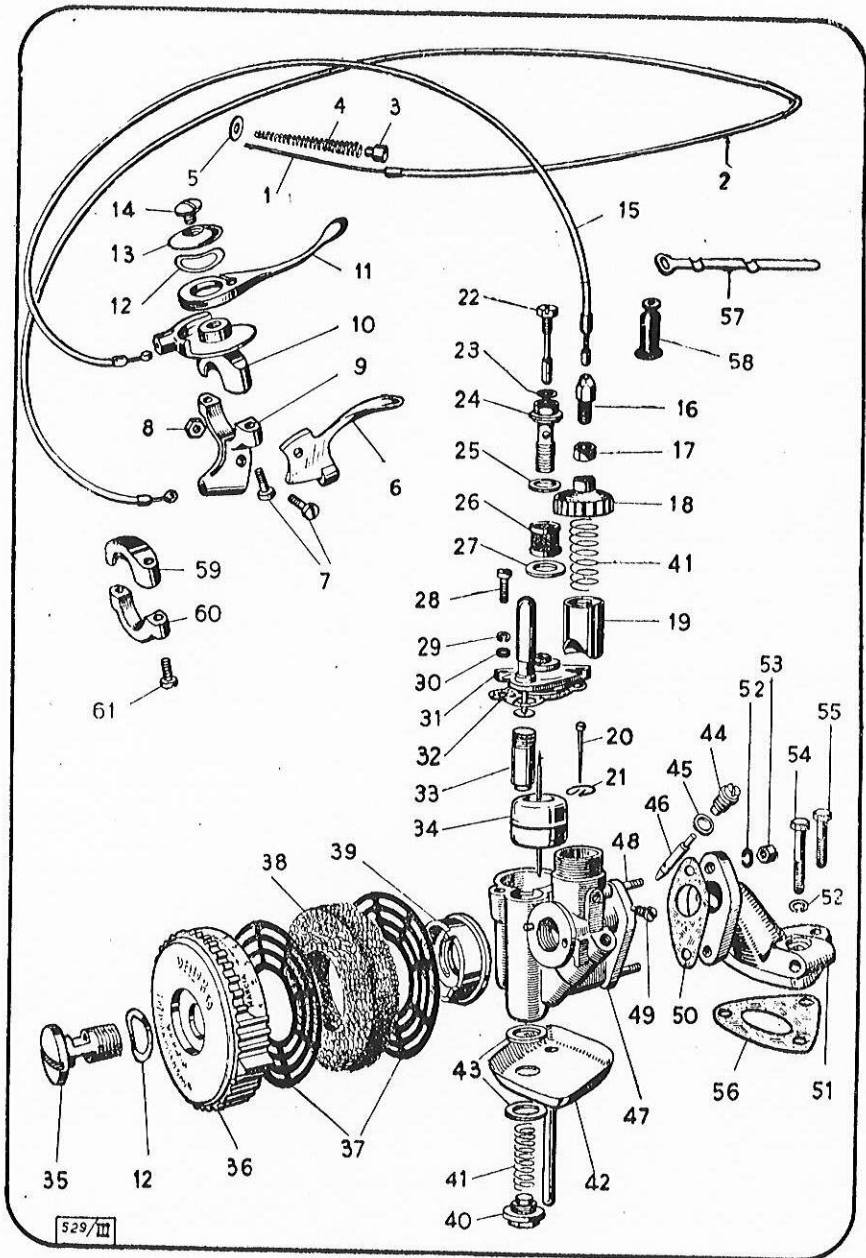

COMPLESSO 4

Fig.	N. d'ordinaz.	DENOMINAZIONE	Quantità per complesso	Quantità per motore	Prezzo unitario
—	307-3-080	Comando decompr., completo - composto dei pezzi a fig. 1 - 2	1	1	
1	307-3-060	Fune comando decompr. con niplo	1	1	
2	307-3-050	Guaina per fune decompressore	1	1	
3	307-3-364	Bussola appoggio guaina decompr.	1	1	
4	307-3-366	Molla richiamo leva decompr.	1	1	
5	212-304	Rosetta 2,2 UNI 1739	1	1	
—	307-3-070	Manettino doppio comando gas e decompr., composto dei pezzi a fig.: 6 - 7 - 8 - 9 - 10 - 11 - 12 - 13 - 14	1	1	
6	307-3-463	Leva decompressore	1	1	
7	307-3-467	Vite per com. combinato e leva decompr.	3	3	
8	307-3-469	Dado per vite leva decompr.	1	1	
9	307-3-466	Staffa per leva decompr.	1	1	
10	307-3-465	Blocchetto comando gas	1	1	
11	307-3-464	Manettino comando gas	1	1	
12	802-446	Rondella elastica frizione	2	2	
13	307-3-462	Coperchietto	1	1	
14	307-3-461	Vite per coperchietto manettino	1	1	
15	307-5-080	Comando completo per carb.	1	1	
	802-000	Carburatore tipo T1 9FA composto dei pezzi a fig. 12 - 16 - 17 - 18 - 19 - 20 - 21 - 22 - 23 - 24 - 25 - 26 - 27 - 28 - 29 - 30 - 31 - 32 - 33 - 34 - 35 - 36 - 37 - 38 - 39 - 40 - 41 - 43 - 44 - 45 - 47 - 48 - 49	1	1	
16	802-104	Tendifilo	1	1	
17	802-691	Dado per tendifilo	1	1	
18	802-298	Coperchio valvola gas	1	1	
19	802-297	Valvola gas	1	1	
20	802-451	Spillo per valvola gas	1	1	
21	802-452	Molla per spillo	1	1	
22	802-449/A	Vite per raccordo pipetta	1	1	
23	802-450/A	Guarnizione per vite raccordo	1	1	
24	802-430/A	Raccordo pipetta	1	1	
25	802-431	Guarnizione raccordo	1	1	
26	802-435	Filtro benzina	1	1	
27	802-432	Guarnizione pipetta	1	1	
28	802-308	Vite fiss. coperchio vaschetta	2	2	
29	213-624	Rosetta elastica A 4,3 UNI 1751	2	2	
30	214-040	Rosetta 4,3 UNI 1756	2	2	
31	802-844	Coperchio vaschetta completo di comando pompa	1	1	

(Segue a pag. 17)

Per l'acquisto delle parti di ricambio rivolgersi all'Agenzia autorizzata. Richiedere le parti di ricambio col loro numero di ordinazione e indicare il numero di matricola del motore cui sono destinate.

L'eventuale impiego di ricambi non originali comporta il decadimento della garanzia.

COMPLESSO 4

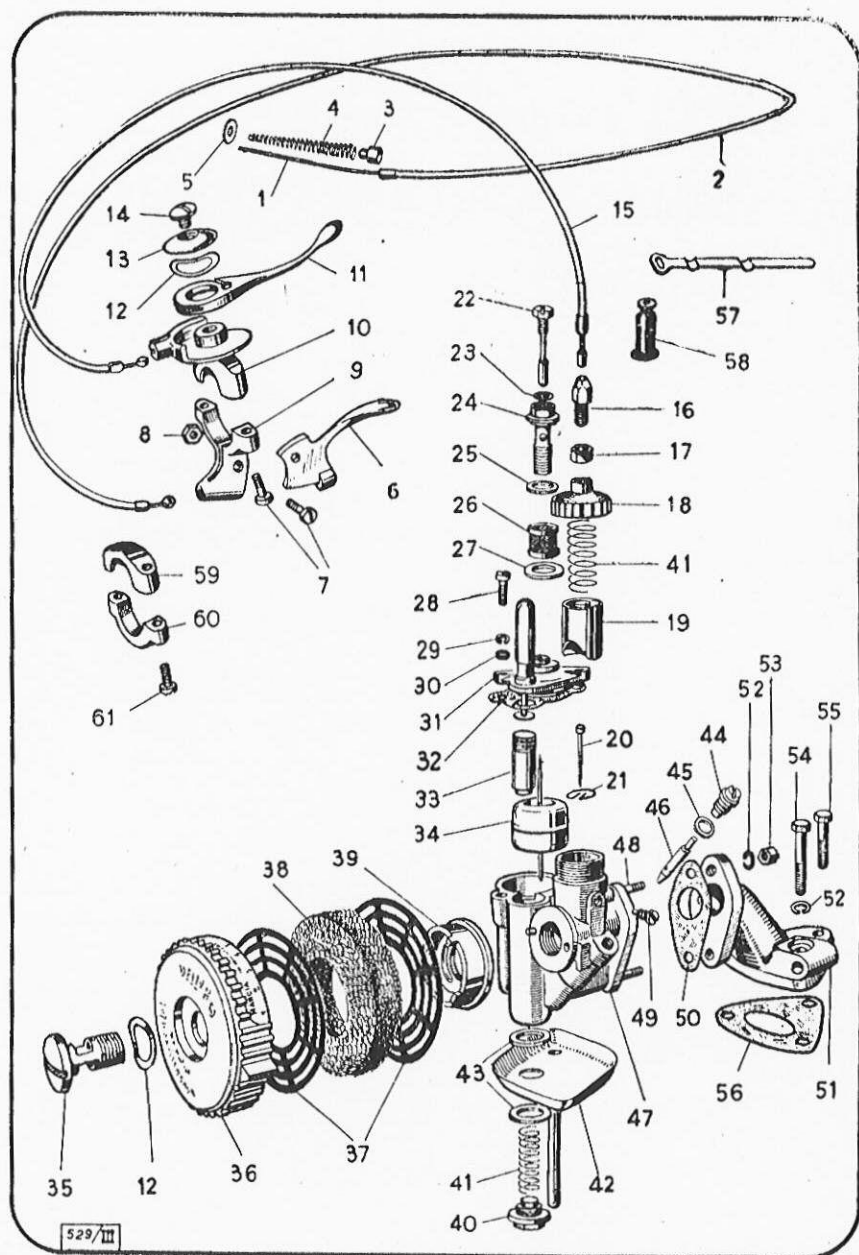

529/III

COMPLESSO 4

(Seguito)

Fig.	N. d'ordinaz.	DENOMINAZIONE	Quantità per complesso	Quantità per motore	Prezzo unitario
32	802-881	Guarnizione coperchio vaschetta	1	1	
	802-876	Pistoncino iniettore	1	1	
33	802-868	Pistoncino iniettore maggiorato 0,15	1	1	
	802-882	Pistoncino iniettore maggiorato 0,30	1	1	
34	802-436	Galleggiante con astina	1	1	
35	802-445	Raccordo fissaggio epuratore	1	1	
36	802-442	Corpo epuratore d'aria	1	1	
37	802-444	Disco forato	2	2	
38	802-448	Massa filtrante metallica	1	1	
39	802-443	Nucleo interno epuratore	1	1	
40	802-307	Tappo pozzetto iniettore	1	1	
41	802-401	Molla valvola gas e iniettore	2	2	
42	307-5-050	Vaschetta raccolta miscela	1	1	
43	307-5-133	Guarnizione tappo iniettore	2	2	
44	802-395	Tappo porta getto	1	1	
45	802-158	Guarnizione tappo porta-getto	1	1	
46	802-304	Getto (**)	1	1	
47	802-441	Corpo carburatore	1	1	
48	802-447	Prigioniero flangia attacco	2	2	
49	802-393	Vite registro valvola	1	1	
50	307-5-111	Guarnizione fra tubo e carb.	1	1	
51	307-3-321	Tubo aspirazione	1	1	
52	—	(Vedere complesso 1, fig. 14)	5	20	
53	—	(Vedere complesso 1, fig. 13)	2	15	
54	126-124	Vite 5 × 25 UNI 183	2	2	
55	126-112	Vite 5 × 18 UNI 183	1	1	
56	307-3-237	Guarnizione per tubo aspiraz.	1	1	
57	307-3-367	Fascietta fiss. comandi	3	3	
PEZZI SPECIALI					
58	802-453	Cappello protezione comando gas <i>Per sdoppiamento comandi:</i>	1	1	
59	307-3-471	Ponticello per com. decompressore	1	1	
60	307-3-472	Ponticello per com. gas	1	1	
61	—	(Vedere questo stesso complesso, fig. 7)	2	2	
(**) Tarature normali, N.: 38 - 39 - 40 - 41 - 42 - 43 - 44 - 45 - 46. - Nelle richieste specificare le tarature desiderate.					

Per l'acquisto delle parti di ricambio rivolgersi all'Agenzia autorizzata. Richiedere le parti di ricambio col loro numero di ordinazione e indicare il numero di matricola del motore cui sono destinate.

L'eventuale impiego di ricambi non originali comporta il decadimento della garanzia.

COMPLESSO 5

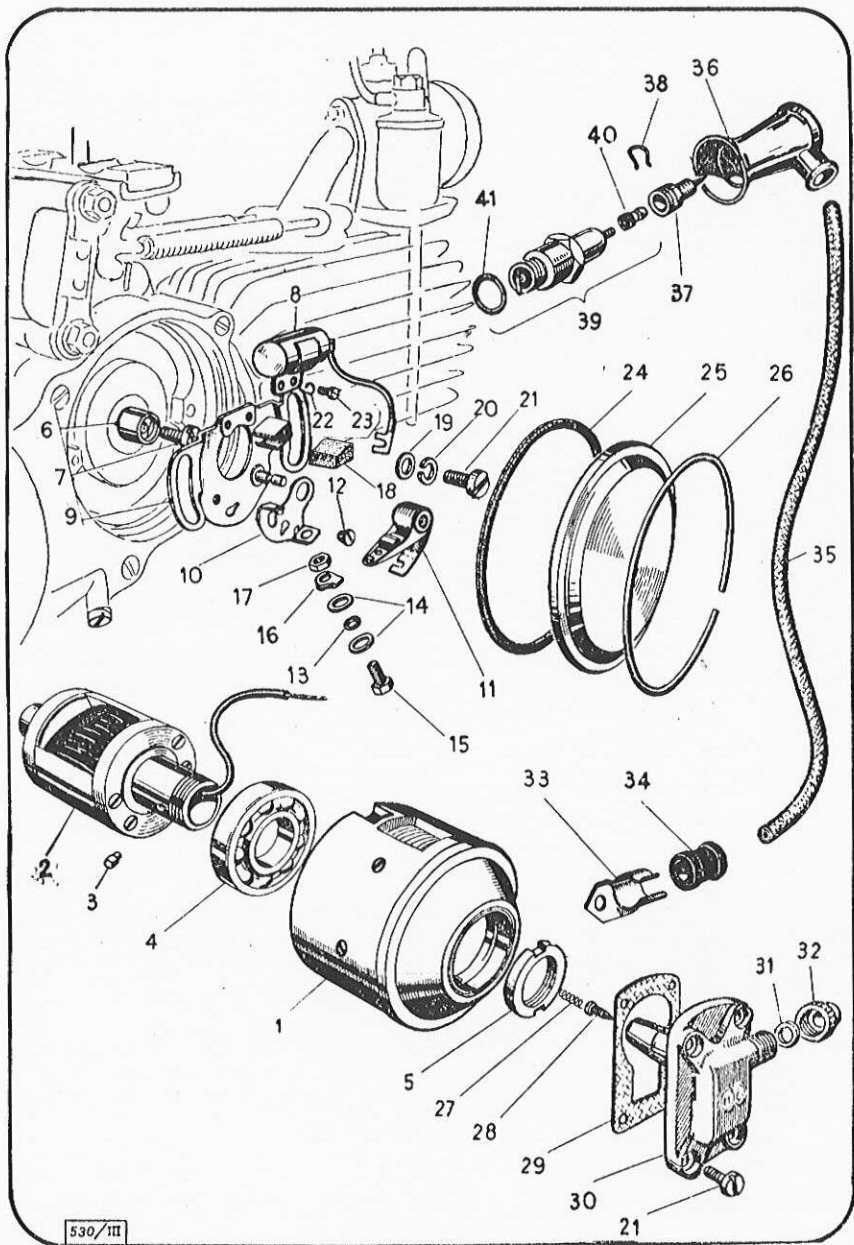

COMPLESSO 5

Fig.	N. d'ordinaz.	DENOMINAZIONE	Quantità per complesso	Quantità per motore	Prezzo unitario
1	307-8-400	Corpo magnete, completo	1	1	
2	307-8-100	Indotto, completo	1	1	
3	307-8-133	Grano orientamento magnete	1	1	
4	—	(Vedere complesso 3. fig. 28)	1	2	
5	307-8-132	Dado fissaggio indotto magnete	1	1	
6	307-8-191	Camma ruttore	1	1	
7	307-8-192	Vite fissaggio camma ruttore	1	1	
	307-8-700	Ruttore senza condens. e senza feltro - composto dei pezzi a fig. 9 - 10 - 11 - 12 - 13 - 14 - 15 - 16 - 17	1	1	
—	307-0-216	Ruttore completo - composto dei pezzi 307-8-700 e fig.: 8 - 18 - 22 - 23	1	1	
8	307-8-040	Condensatore, completo	1	1	
9	307-8-710	Supporto ruttore, completo	1	1	
10	307-8-720	Contatto per ruttore, completo	1	1	
11	307-8-730	Leva ruttore, completa	1	1	
12	307-8-715	Vite bloccaggio contatto	1	1	
13	307-8-717	Bussolina isol. cavo B.T.	1	1	
14	307-8-716	Rondella isol. cavo B.T.	2	2	
15	307-8-425	Vite 4 × 9	1	1	
16	307-8-216	Piastrina fissaggio cavo B.T.	1	1	
17	210-404	Dado 4 UNI 207	1	1	
18	307-8-213	Feltro per camma ruttore	1	1	
19	214-048	Rosetta 5,3 UNI 1736	2	2	
20	—	(Vedere complesso 1, fig. 14)	2	20	
21	—	(Vedere complesso 1, fig. 12)	6	15	
22	—	(Vedere complesso 2, fig. 34)	2	6	
23	152-340	Vite 3,5 × 4 UNI 236	2	2	
24	307-8-214	Guarnizione per coperchio ruttore	1	1	
25	307-8-215	Coperchio ruttore	1	1	
26	307-8-217	Anello tenuta coperchio ruttore	1	1	
27	307-8-127	Molla presa corrente	1	1	
28	826-162	Vite fiss. cavo alla presa corr.	1	1	
29	307-8-131	Guarnizione presa corrente	1	1	

(Segue a pag. 21)

Per l'acquisto delle parti di ricambio rivolgersi all'Agenzia autorizzata. Richiedere le parti di ricambio col loro numero di ordinazione e indicare il numero di matricola del motore cui sono destinate.

L'eventuale impiego di ricambi non originali comporta il decadimento della garanzia.

COMPLESSO 5

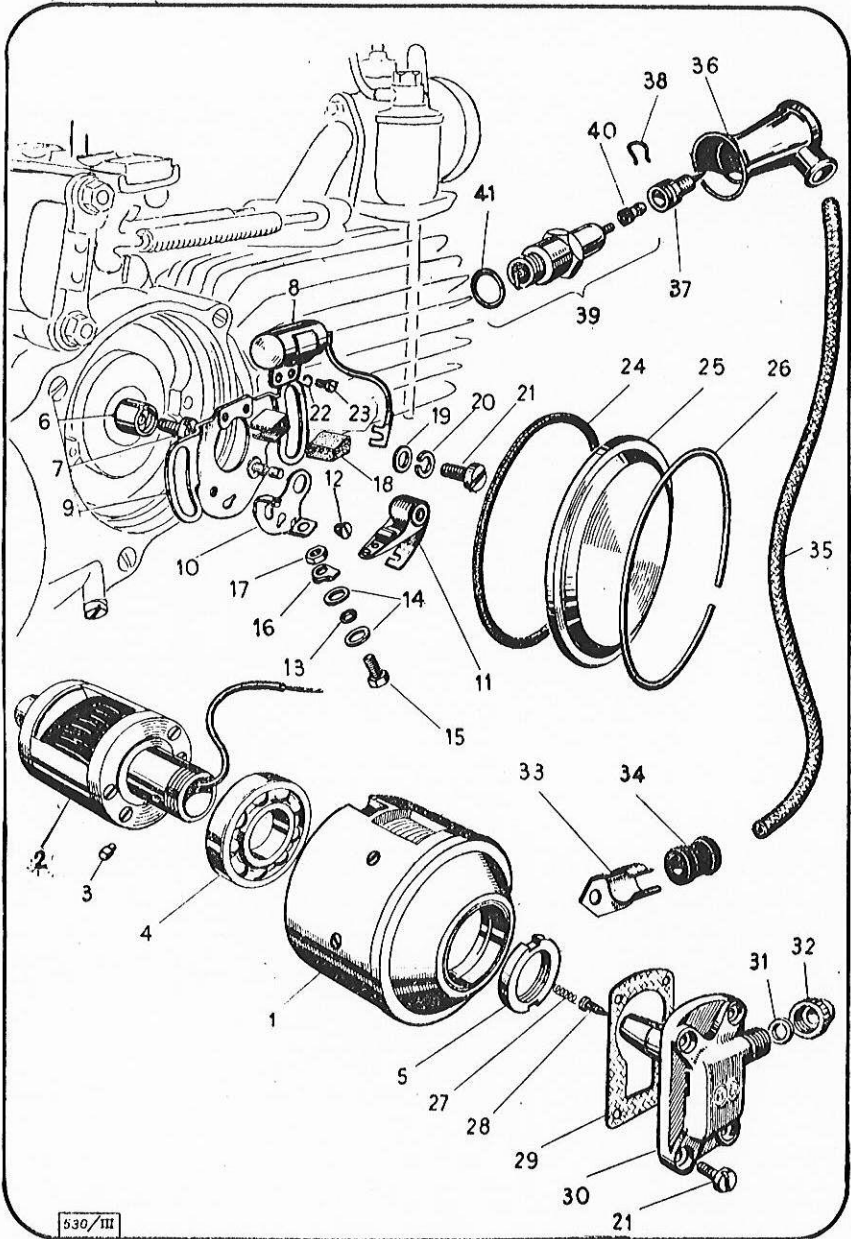

530/III

COMPLESSO 5

(Seguito)

Fig.	N. d'ordinaz.	DENOMINAZIONE	Quantità per complesso	Quantità per motore	Prezzo unitario
30	307-8-129	Presa di corrente	1	1	
31	307-8-135	Guarnizione per cavo candela	1	1	
92	307-8-136	Ghiera fissaggio cavo candela	1	1	
33	307-5-020	Supporto cavo candela	1	1	
34	307-5-159	Bussola ancoraggio cavo candela	1	1	
35	307-5-151	Cavo per candela	1	1	
36	307-5-152	Cappellotto protezione candela	1	1	
37	307-5-162	Vite fissaggio cavo, lato candela	1	1	
38	307-5-163	Molla attacco cavo alla candela	2	2	
39	306-101	Candela filetto Ø 14 completa di guarnizione e morsetto	1	1	
40	306-901	Morsetto A UNI 1664, per candela	1	1	
41	298-321	Guarnizione per candela	1	1	
PEZZI SPECIALI					
—	307-9-010	Chiave per vite fissaggio cavo B.T. e registro contatti	1	1	

** Prezzo del listino della fabbrica.

Per l'acquisto delle parti di ricambio rivolgersi all'Agenzia autorizzata. Richiedere le parti di ricambio col numero di ordinazione e indicare il numero di matricola del motore cui sono destinate.

L'eventuale impiego di ricambi non originali comporta il decadimento della garanzia.

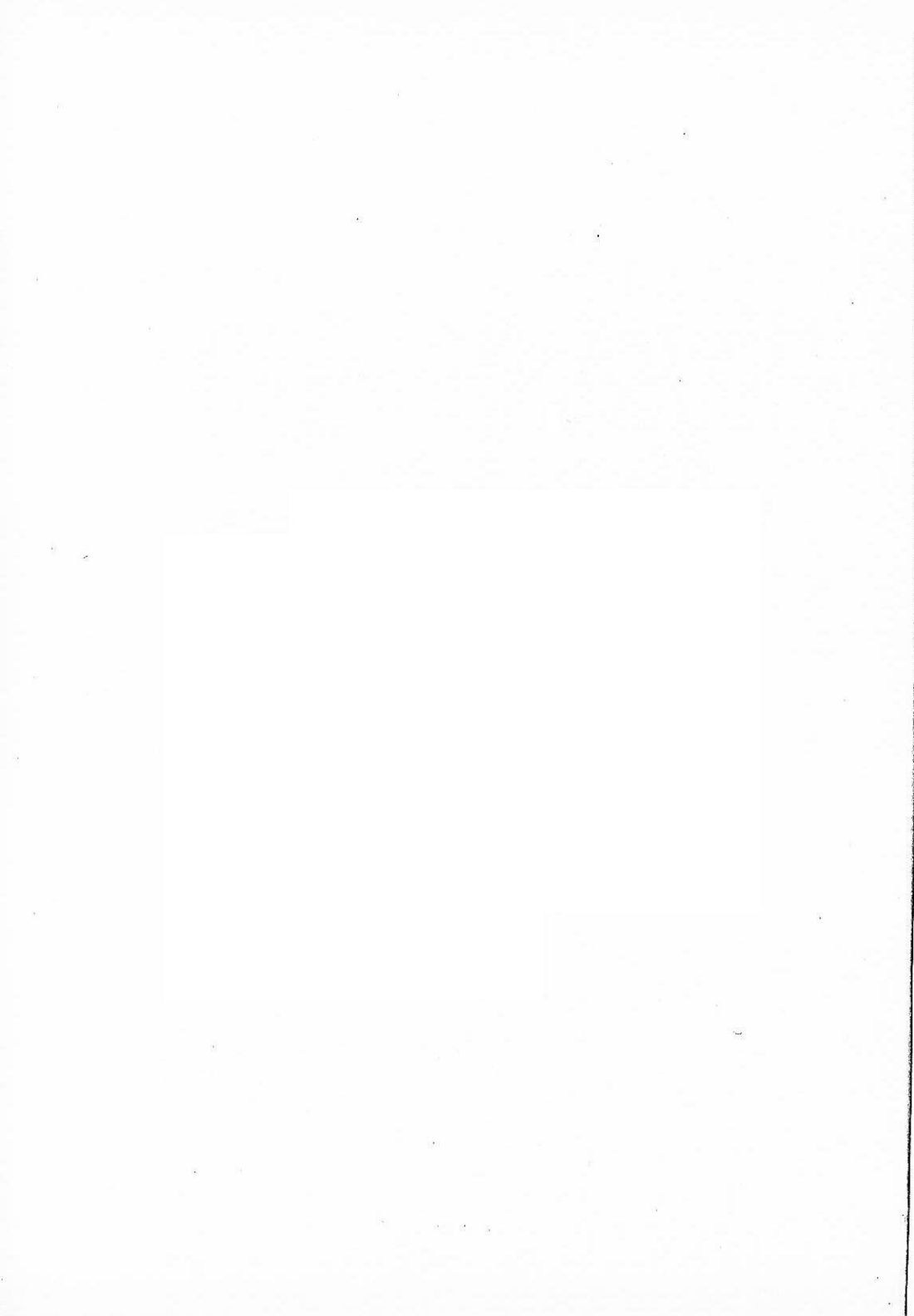

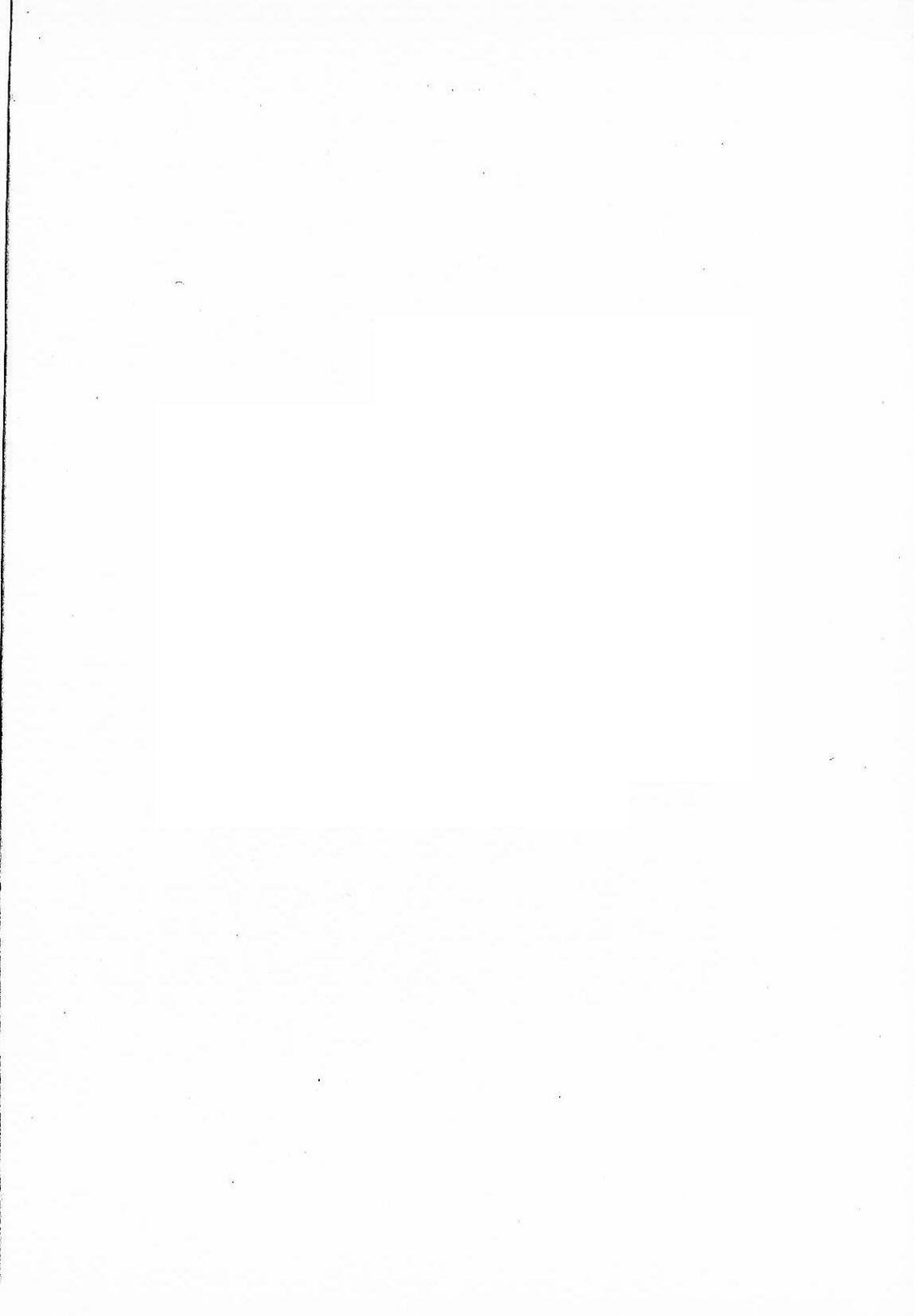

EDIZIONE MAGGIO 1951